

## SGS 501 kapumotor



<b>HU</b> Tartalom	<b>GB</b> Contents	<b>RO</b> Conținut	<b>SR</b> Sadržaj
1 Biztonságtechnikai ajánlások	1 Safety recommendations	1 Recomandări de securitate	1 Bezbednosno-tehničke preporuke
2 A készlet tartalma	2 Composition of kit	2 Conținutul setului	2 Sadržaj kompleta
3 Elektronikus vezérlő egység	3 Electrical connections	3 Descrierea unității electronice de control	3 Priključni upravljačke jedinice
4 Összeszerelés előtt ellenőrizendő	4 Check before assembly	4 De verificat înainte de montaj	4 Proveriti pre sklapanja
5 Összeszerelési folyamat	5 Assembly process	5 Procesul de montaj	5 Proces sklapanja
6 Csatlakoztatás	6 Connecting	6 Conectare	6 Povezivanje
7 Távírányítók betanítása	7 Memorising remote control	7 Memorizare telecomenzi	7 Programiranje daljinskih upravljača
8 Beszabályozási folyamat	8 Programming	8 Programare	8 Proces podešavanja
9 Üzem mód	9 Use	9 Utilizare	9 Funkcionisanje / korišćenje
10 SOMFY tartozékok	10 Accessories	10 Accesorii SOMFY	10 SOMFY dodaci
11 Műszaki adatok	11 Technical data	11 Date tehnice	11 Tehnički podaci
12 Működési problémák / okok	12 Problem / Causes	12 Probleme/cauze	12 Problemi kod funkcionisanja / uzroci

<b>1 HU</b> Biztonságtechnikai ajánlások	<b>GB</b> Safety recommendation	<b>RO</b> Recomandări de securitate	<b>SR</b> Bezbednosno-tehničke preporuke
<p>A termék szerelése előtt az alábbi utasításokat kérjük figyelmesen elolvasni. Kövesse mindig az adott utasításokat, és őrizze meg a használati utasítást.</p> <p>Az utasítások be nem tartása súlyos személyi sérülésekhez, illetve anyagi károkhoz vezethet. Az ilyen jellegű károkért a felelősség nem hárítható a SOMFY –ra!</p> <p>Mielőtt a motorokat felszerelné, ellenőrizze a kapu általános műszaki állapotát, hogy jól ki van-e egyensúlyozva és hogy megfelelően nyílik és záródik.</p> <p>Bizonyosodjon meg arról, hogy a nyíló kapuszárnyak és az egyéb rögzített alkatrészek által behatárolt veszélyes zónák szabadon vannak (összenyomódás, nyíródás, zavarás).</p> <p>Biztosítson egy 500mm-es szabad területet a nyitott kapuszárnyak mögött.</p> <p>Figyeljen oda mindig a mozgásban lévő kapura.</p> <p>Minden nem zárható kapcsolót*** úgy kell elhelyezni, hogy közvetlen látással legyen a hajtásra, de legyen távol a mozgó részekről. Amennyiben nem kulcsos működtetésű, úgy minimum 1,5 m magasságba kell telepíteni, úgy, hogy más személyek ne férjenek hozzá.</p> <p>Amennyiben nem zárható kapcsolót*** használ, bizonyosodjon meg arról, hogy más személyek nem férhetnek hozzá.</p>	<p>Before installing your product, all of these instructions must be carefully read. Follow exactly each of the instructions given and keep these instructions as long as your product lasts.</p> <p>In case these installation instructions are not respected, serious bodily injury or property damage may ensue. SOMFY will not be liable for such damages.</p> <p>Before installing the motorization, check that the driven part is in good mechanical condition, that it is correctly balanced and that it opens and closes correctly.</p> <p>Make sure that dangerous areas caused by the opening movement of the driven part and the surrounding fixed parts are kept clear (crushing, shearing, jamming).</p> <p>Keep an area of 500 mm clear behind each gate leaf when the gate is completely open.</p> <p>Keep an eye on your gate while it is moving.</p> <p>Any non-locking switch*** must be located in a place directly visible from the driven part but away from the mobile parts. Unless it functions with a key, it must be installed at a minimal height of 1.5 m and not be accessible to the public.</p> <p>If you use a switch with no locking device***, make sure that other persons are kept away from it.</p>	<p>Vă rugăm ca înainte de instalare să citiți cu atenție instrucțiunile de mai jos. Urmați întotdeauna instrucțiunile date, și păstrați ghidul de instalare.</p> <p>Nerespectarea instrucțiunilor poate duce la accidente personale, respectiv la pagube materiale. SOMFY nu poate fi tras la răspundere pentru astfel de pagube sau accidente!</p> <p>Înainte de montarea motoarelor verificați starea tehnică generală a porții, dacă este echilibrat corect, respectiv dacă se deschide și închide corespunzător.</p> <p>Asigurați-vă ca zonele periculoase delimitate de aripile porții în deschidere, respectiv diferitele elemente în mișcare, sunt libere (presare, secționare, obstrucționare).</p> <p>Asigurați o zonă liberă de 500mm în spatele aripilor deschise.</p> <p>Fiți atent întotdeauna la poarta în mișcare.</p> <p>Comutatorii neîncuiabili*** trebuie astfel montate încât să aibă vedere directă la acționare, dar să fie departe de elementele în mișcare. Dacă utilizați comutator cu cheie, atunci acesta trebuie așezat la o înălțime de minim 1,5 m, astfel încât persoanele neautorizate să nu aibă acces la acesta.</p> <p>Dacă utilizați comutator neîncuiabil*** asigurați-vă că persoanele neautorizate nu au acces la acesta.</p>	<p>Pre instalacije ovog proizvoda pažljivo pročitati naredne instrukcije. Postupati tačno prema datim instrukcijama i sačuvati ovo uputstvo.</p> <p>Nepoštovanje ovih instrukcija može dovesti do teških telesnih povreda ili materijalnih šteta. SOMFY ne prihvata odgovornost za štete nastale na ovaj način!</p> <p>Pre nego što se motor montira, proveriti opšte tehničko stanje kapije, izbalansiranoš kapije i odgovarajuće otvaranje i zatvaranje kapije.</p> <p>Proveriti da li je prostor slobodan koji predstavlja opasnost pri otvaranju krila kapije i paziti na fiksne delove da uvek ostanu čiste da ne bi došlo do pucanja materijala ili zaglavljivanja.</p> <p>Obezbediti slobodan prostor od 500 mm iza otvorenih krila kapije.</p> <p>Uvek paziti na kapiju za vreme njenog otvaranja ili zatvaranja.</p> <p>Sve neblokirajuće prekidače*** smestiti na mesta odakle se vide pokretni delovi kapije ali da budu na bezbednom rastojanju. Ukoliko je prekidač sa ključem, instalaciju vršiti na minimalnoj visini od 1,5 m na mestu koje je nedostupno sa ulice.</p> <p>Ako se koristi neblokirajući prekidač, uveriti se o njihovoj nedostupnosti neovlašćenim licima.</p>

\*\*\* (például: kaputelefon, kulcsos kapcsoló, kódos kapcsoló,...)

\*\*\* (example : interphone, locking key...)

\*\*\* (de exemplu: interfon, comutator cu cheie, comutator cu cod nu meric,...)

\*\*\* (Npr.: interfon, prekidač sa ključem, prekidač sa kodom...)



<p>1 - Sohase dolgozzon az Axovia-n ha az áram alatt van, vagy rá van kapcsolva az akkumulátorra.</p>	<p>1 - Never work on your axovia when it is live or connected to the battery.</p>	<p>1 - Nu interveniți niciodată pe Axovia dacă aceasta se află sub tensiune sau este conectat la acumulator.</p>	<p>1 - Instalacija Axovie se ne sme vršiti kada je priključena na napon napajanja ili na akumulator.</p>
<p>2 - A rossz állapotban lévő kaput meg kell javítani, erősíteni vagy kicserélni, mielőtt az Axovia-t felszerelné. Egy rossz karban lévő kapu motorizálása az Axovia helytelen működéséhez, illetve a kapu korai elhasználódásához vezet. Ellenőrizze rendszeresen a szerkezetet a szárnyak rossz kiegyensúlyozottsága, vagy a kopás jeleit keresve. Ne használja a működtetést, amennyiben javítás vagy állítás válik szükségessé. Ellenőrizze rendszeresen a kapu állapotát.</p>	<p>2 - Frequently check the installation to detect any bad balancing of the gate leaves or any sign of wear. Do not use the device if repairs or adjustments are necessary. Check the condition of the gate regularly. Gates in bad condition must be repaired, reinforced or changed before you install your Axovia. Motorising a gate in poor condition can cause the malfunctioning of the Axovia as well as premature wear of the gate.</p>	<p>2 - Înaintea montării Axoviei poarta aflată în stare precară trebuie reparată, întărită sau schimbată. Motorizarea unei porți în stare necorespunzătoare duce la funcționarea improprie a Axoviei, respectiv la uzura prematură a porții. Verificați periodic poarta, căutând urmele dezechilibrării aripilor sau a uzurii. Nu utilizați acționarea dacă devine necesar o reparație sau o reglare. Verificați periodic starea porții.</p>	<p>2 - Pre nego što se pristupi instalaciji Axovie, potrebno je popraviti, ojačati ili promeniti kapiju koja je u lošem stanju. Motorizacija kapije koja je u lošem stanju može dovesti do pogrešnog funkcionisanja Axovie odnosno do preranog trošenja kapije. Redovno proveriti konstrukciju kapije, izbalansiranost krila i obratiti pažnju na prve znake habanja. Uredaj se ne sme koristiti kada je potrebna popravka ili podešavanje. Redovno proveriti stanje kapije.</p>
<p>3 - Ne engedje a gyerekeket a mozgó kapu közelében játszani, és ne engedélyezze a személyközlekedést a nyitási és zárási ciklus alatt. Ne engedje a gyerekeket a rögzített vezérlésekkel játszani. A vezérléseket olyan helyre szerelje fel, ahol a gyermekek nem férhetnek hozzá.</p>	<p>3 - Never allow children to play near the moving gate and prevent people from passing during the opening and closing sequences. Do not let children play with the fixed control devices. Put the remote control devices out of children's reach.</p>	<p>3 - Nu permiteți copiilor să se joace în apropierea porții în mișcare, respectiv nu permiteți accesul de persoane în timpul ciclurilor de deschidere-inchidere. Nu permiteți copiilor să se joace cu elementele de comandă fixate. Comenzile trebuie montate în locuri unde nu sunt accesibile copiilor.</p>	<p>3 - Ne sme se deci dozvoliti da se igraju u blizini kapije koja je u pokretu i ne sme se dozvoliti prolaz osoba kroz kapiju u fazi otvaranja ili zatvaranja. Ne sme se deci dozvoliti da se igraju jedinicama za upravljanje koje su fiksirane. Daljinski upravljač se ne sme ostaviti na mestima koja su dostupna deci.</p>
<p>4 - Fúrásnál használjon védőszemüveget.</p>	<p>4 - Wear safety goggles when drilling.</p>	<p>4 - La găurire utilizați ochelari de protecție.</p>	<p>4 - Za vreme bušenja nositi zaštitne naočare.</p>
<p>5 - A helyes működtetéshez az Axovia számára egy 230V 50 Hz-es áramforrást kell biztosítani. Az elektromos csatlakoztatás:</p> <ul style="list-style-type: none"> <li>■ legyen kizárólag az Axovia számára fenntartva</li> <li>■ minimum 1,5 mm<sup>2</sup> keresztmetszetű kábel</li> <li>■ megfelelően védett (10A biztosíték vagy kismegszakító) egy differenciál egységgel (30 mA)</li> <li>■ legyen ellátva egy megszakítási lehetőséggel</li> <li>■ az érvényben lévő elektromos biztonsági előírásoknak feleljen meg.</li> </ul> <p>Ajánlott a rendszer villámhárítóval való ellátása (az NF C 61740 szabványnak megfelelően, maximum maradék feszültség 2 kV).</p>	<p>5 - To operate correctly, the axovia must be powered with 230 V 50 Hz. The electrical lead must be:</p> <ul style="list-style-type: none"> <li>■ Reserved exclusively for the axovia,</li> <li>■ Of a minimum section of 1.5 mm<sup>2</sup></li> <li>■ Properly protected (fuse or circuit breaker rated at 10 A) with a differential device (30 mA),</li> <li>■ Fit a single pole disconnection device.</li> <li>■ Installed according to the current electric safety standards.</li> </ul> <p>It is advisable to provide the installation with a lightning arrester (conforming to standard NF C 61740, (maximum residual voltage 2 kV).</p>	<p>5 - Pentru funcționarea corespunzătoare trebuie asigurat pentru Axovia o sursă de tensiune de 230V 50 Hz. Conexiunea electrică:</p> <ul style="list-style-type: none"> <li>■ trebuie să fie rezervat în mod exclusiv pentru Axovia</li> <li>■ trebuie să fie realizat prin cablu cu secțiunea de minimum 1,5 mm<sup>2</sup></li> <li>■ trebuie să fie protejat corespunzător (siguranță sau microîntrerupător de 10A) cu dispozitiv diferențial (30 mA)</li> <li>■ trebuie să fie echipat cu o unitate de deconectare unipolară</li> <li>■ trebuie să corespundă prescripțiilor de securitate electrică în vigoare</li> </ul> <p>Este recomandat echiparea sistemului cu un paratrâsnet. (conform standardului NF C 61740, voltaj rezidual maxim 2 kV)</p>	<p>5 - Za ispravno funkcionisanje Axovie obezbediti napon od 230 V frekvencije od 50 Hz. Električno povezivanje:</p> <ul style="list-style-type: none"> <li>■ Kabel za povezivanje se ne sme koristiti za napajanje drugih električnih uređaja osim Axovie.</li> <li>■ Minimalni poprečni presek kabla mora biti barem 1,5 mm<sup>2</sup>.</li> <li>■ Uredaj se mora pravilno zaštititi osiguračem ili zaštitnom sklopkom dimenzionisanim za 10A, kombinovano sa diferencijalnom strujnom zaštitnom sklopkom (FID sklopka) koja reaguje pri diferencijalnoj struji od 30 mA.</li> <li>■ Potrebno je obezbediti mogućnost isključivanja.</li> <li>■ Instalaciju vršiti prema važećim propisima za električnu bezbednost.</li> </ul> <p>Preporučuje se instalacija sistema sa gromobranom (prema standardu NF C 61740, maksimalan rezidualan napon je 2 kV).</p>
<p>6 - Amennyiben 230V-os világítás van a „térvilágítás” kimenetre kötve, azt védő földeléssel kell ellátni, vagy csak kettős szigetelésűt szabad használni.</p>	<p>6 - If lighting supplied with 230 V is connected to the "area lighting" output, it must be connected to ground or be doubly insulated.</p>	<p>6 - Dacă la ieșirea „iluminat zonal” este legat un iluminat de 230V, atunci aceasta trebuie să fie echipat cu pământare, sau poate fi utilizat doar unul de tip dublu izolat.</p>	<p>6 - Ukoliko je osvetljenje od 230 V povezan na izlaz „prostornog osvetljenja” onda se mora povezati sa uzemljenjem ili je neophodna dvostruka izolacija.</p>
<p>7 - Ne tisztítsa az Axovia-t magasnyomású mosóval.</p>	<p>7 - Do not clean your Axovia with a high pressure water spray cleaner.</p>	<p>7 - Nu curățați Axovia cu instalație de spălat cu jet de presiune înaltă.</p>	<p>7 - Axovia se ne sme prati pumpom visokog pritiska.</p>

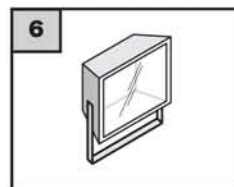
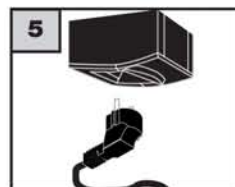
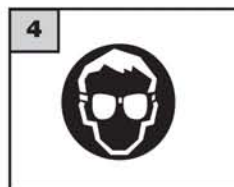
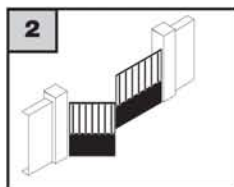
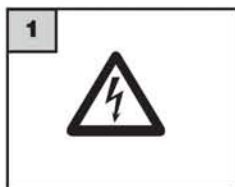

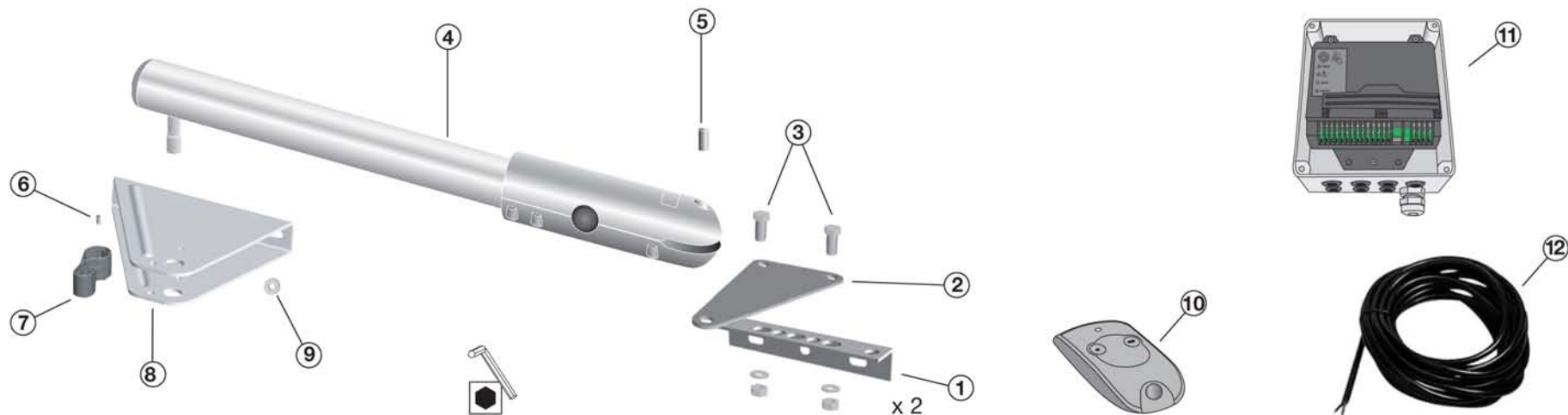

HU

1	Sarokkonzol az oszlopra	x 2
2	Motortartó konzol	x 2
3	Csavarok, alátétek, anyák	x 4
4	Motorhenger	x 2
5	Rögzítő tengely	x 2
6	Csavar	x 2
7	Rögzítő kengyel	x 2
8	Kapuvasalat	x 2
9	Alátét	x 2
10	Távírányító	x 2
11	Elektronikus vezérlő egység	x 1
12	Csatlakozó kábel	x 1

GB

1	Pillar angle plate	x 2
2	Plate	x 2
3	Screws, washers and bolts	x 4
4	Cylinder	x 2
5	Axe	x 2
6	Release piece screw	x 2
7	Release piece	x 2
8	Angle plate	x 2
9	Washer	x 2
10	Remote control	x 2
11	Electronic box	x 1
12	Cable connection	x 1

RO

1	Suport pilier	x 2
2	Suport motor	x 2
3	Suruburi, piulițe, șaibe	x 4
4	Cilindru motor	x 2
5	Ax de fixare	x 2
6	Șurub	x 2
7	Element de beblocare	x 2
8	Suport pe poartă	x 2
9	Șaibă	x 2
10	Telecomandă	x 2
11	Unitate electronică de control	x 1
12	Cablu de conectare	x 1

SR

1	Pravougaoni držač koji se montira na stub	x 2
2	Držač motora	x 2
3	Šrafovi, podmetači, matice	x 4
4	Stublina motora	x 2
5	Osovina za pričvršćivanje	x 2
6	Šaraf	x 2
7	Plastični deo za fiksiranje	x 2
8	Okov za kapiju	x 2
9	Podložni prsten	x 2
10	Daljinski upravljač	x 2
11	Jedinica za elektronsko upravljanje	x 1
12	Priključni kábel	x 1



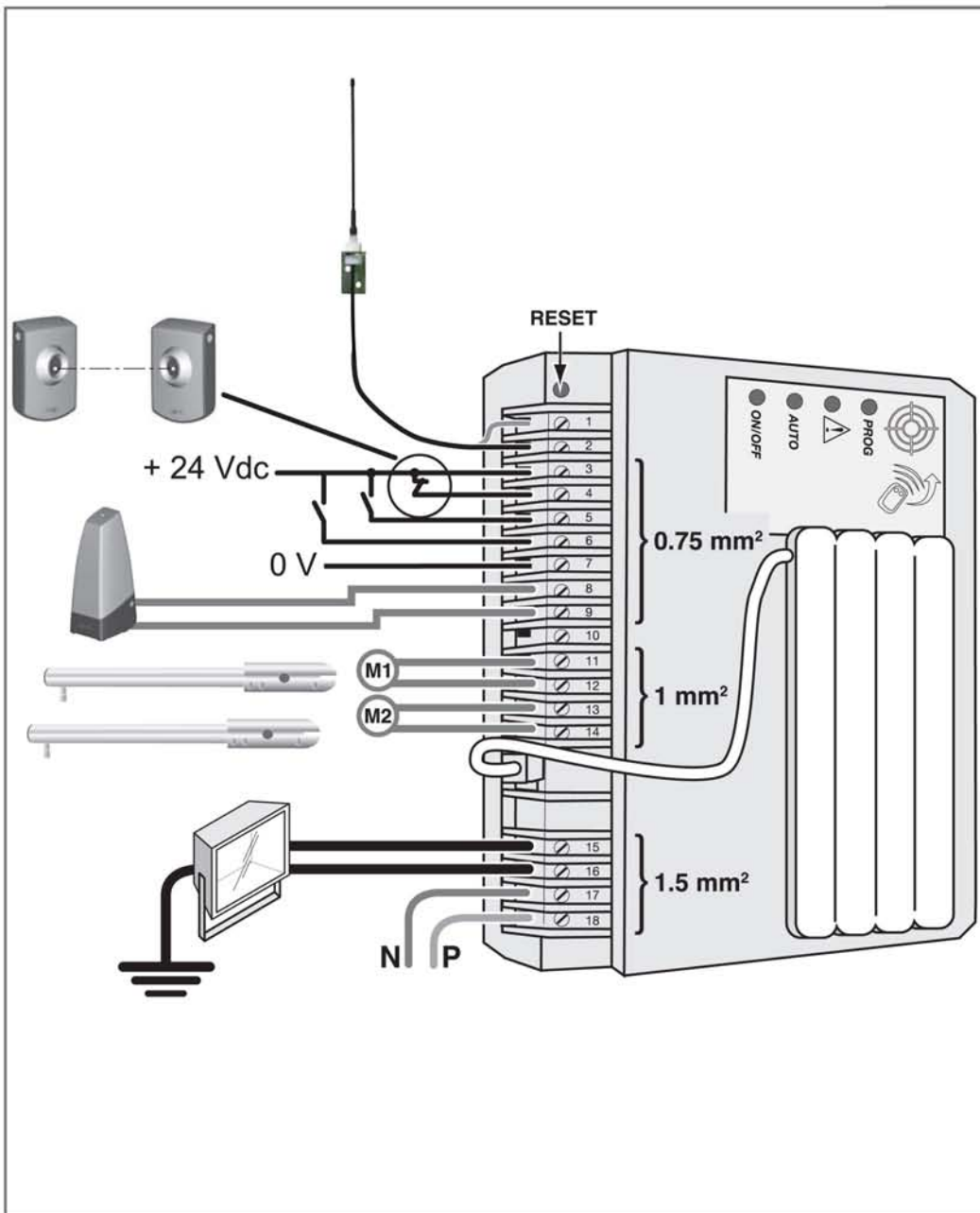

HU

1 + 2	Antenna
3 + 4	A fotocella-kontaktusok bemente
3 + 5	Teljes nyitás vezérlés
3 + 6	Személybejáró nyitás vezérlés
3 + 7	Kimenet a tartozékok táplálásához (24 V DC / 12 V AC)
8 + 9	Kimenet egy narancssárga villogó jelzőfény részére (24 V - 15 W)
8 + 10	Elektromos csatlakozó speciális esethez
11 + 12	Motor 1 (24V)
13 + 14	Motor 2 (24V)
15 + 16	A térvilágítás kimenete (max. 500 W; 230 V)
17 + 18	Hálózati tápkábel, 230V

GB

1 + 2	Antenna
3 + 4	Input for Photocell contacts
3 + 5	Control for total opening
3 + 6	Control for pedestrian opening
3 + 7	Output powering the accessories (24Vdc / 12Vac)
8 + 9	Flashing output for one orange light (24V - 15W)
8 + 10	Electric strike plate according to specific case
11 + 12	Cylinder 1 (24V)
13 + 14	Cylinder 2 (24V)
15 + 16	Area lighting output (500W maximum at 230V)
17 + 18	Power supply cable 230V

RO

1 + 2	Antenă
3 + 4	Intrare contact fotocelule
3 + 5	Control deschidere totală
3 + 6	Control deschidere pentru pietoni
3 + 7	Ieșire alimentare accesorii (24 V DC / 12 V AC)
8 + 9	Ieșire pentru lumină de semnalizare portocalie (24 V - 15 W)
8 + 10	Conexiune electrică pentru caz special
11 + 12	Motor 1 (24V)
13 + 14	Motor 2 (24V)
15 + 16	Ieșire pentru iluminat zonal (max. 500 W; 230 V)
17 + 18	Cablu de alimentare de la rețea de 230V

SR

1 + 2	Antena
3 + 4	Ulazi za kontakte fotočelije
3 + 5	Upravljanje za potpuno otvaranje
3 + 6	Upravljanje za pešačko otvaranje
3 + 7	Izlaz za napajanje dodatka (24V DC / 12V AC)
8 + 9	Izlaz za treperejući narandžasti svetlosni indikator (24V - 15W)
8 + 10	Elektronski priključak za specijalan slučaj
11 + 12	Motor 1 (12V)
13 + 14	Motor 2 (12V)
15 + 16	Izlaz prostornog osvetljenja (max. 500W; 230V)
17 + 18	Mrežni kabel, 230V

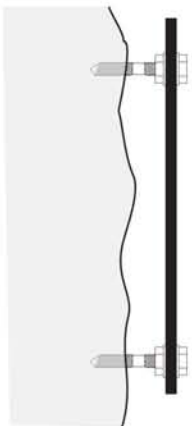

**HU** Abban az esetben, ha a motorkonzol rögzítésére kialakított furat lyukba esik, vagy falsarokban van, a SOMFY által opcionálisan szállítható alátétlapot kell használni.

Abban az esetben, ha a kapu nem elég merev, további merevítő lemezeket kell használni a tartókeret felfogatásához (pl. 15 cm x 15 cm méretű és 4 mm vastag fémlemez).

**GB** If one of the attachment holes of the pillar anchors lies in space or near the corner of a wall, then the SOMFY support plate provided as an option must be used.

If your gates do not have reinforcement, it is necessary to provide reinforcing plates for attaching the brackets (a 15x15 cm metal plate, 4mm thick for example).

**RO** În cazul în care gaura de fixare a suportului ar cădea într-un colț sau în gol, trebuie utilizat suportul SOMFY adițional, comandabil separat.

Dacă poarta nu este suficient de rigid, trebuie utilizate plăci de întărire pentru fixarea suporturilor (de exemplu o placă metalică 15 cm x 15 cm, de grosime 4 mm).

**SR** Ukoliko je potrebno bušiti otvor za pričvršćivanje držača motora blizu ćoška zida ili u nekom udubljenju onda se preporučuje korišćenje pomoćnog držača koji je opcionalan i isporučuje se na zahtev.

Ukoliko kapija nije dovoljno čvrsta, neophodna su dodatna pojačanja okvira kapije, dodavanjem metalnih limova (npr. dimenzije od 15cm x 15cm i debljine od 4mm).

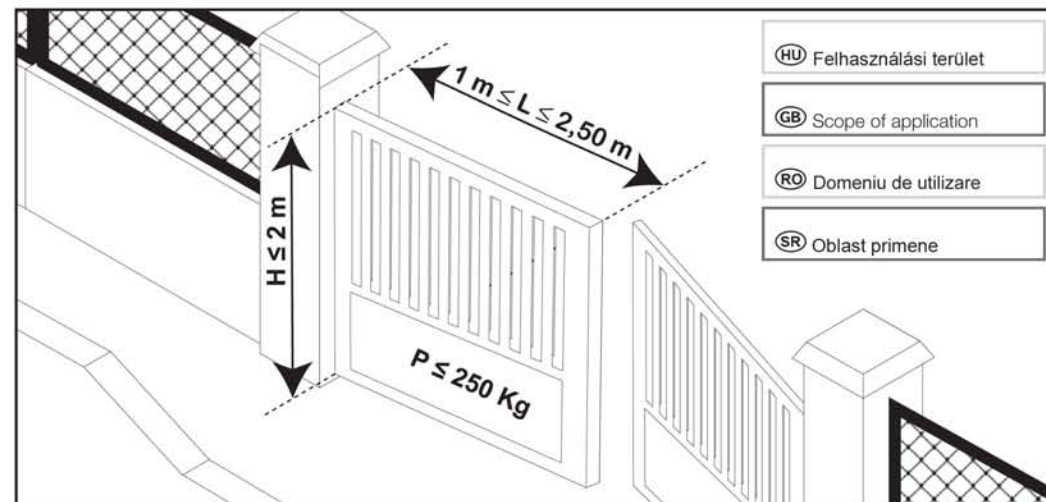
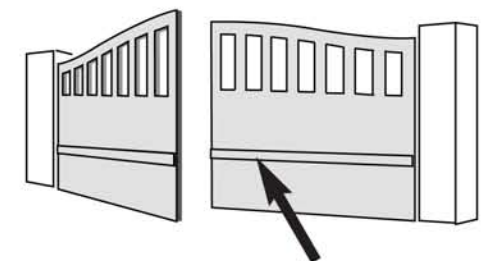
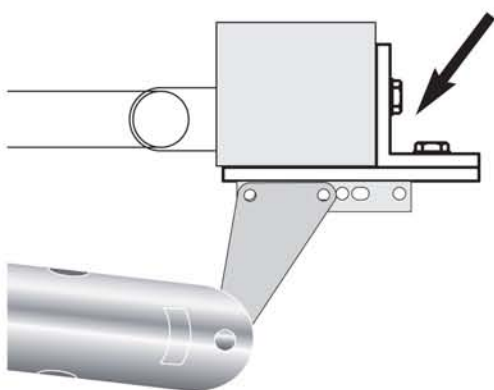

**HU** Felhasználási terület

**GB** Scope of application

**RO** Domeniu de utilizare

**SR** Oblast primene

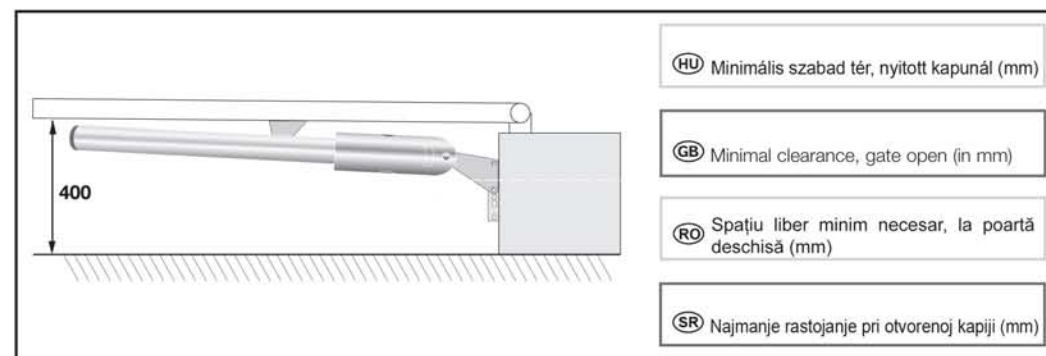

**HU** Minimális szabad tér, nyitott kapunál (mm)

**GB** Minimal clearance, gate open (in mm)

**RO** Spațiu liber minim necesar, la poartă deschisă (mm)

**SR** Najmanje rastojanje pri otvorenoj kapiji (mm)

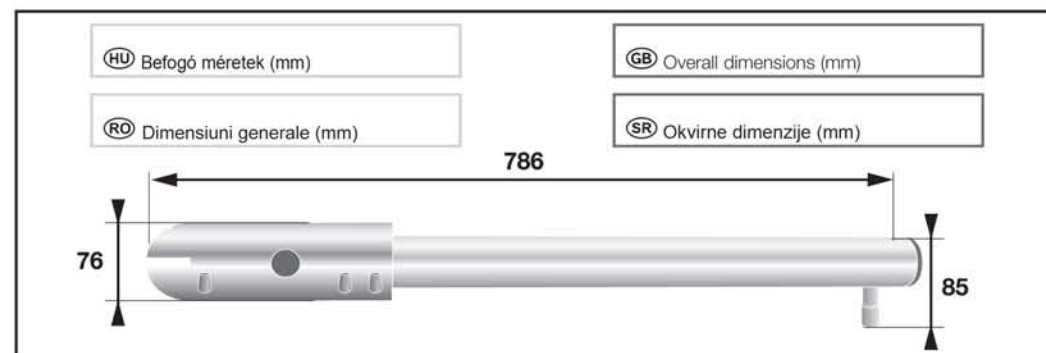

**HU** Befogó méretek (mm)

**GB** Overall dimensions (mm)

**RO** Dimensiuni generale (mm)

**SR** Okvirne dimenzije (mm)

**HU** A megadott értékek a bemutatott konfigurációra lettek kiszámítva (a kapuszárnyak és a forgáspont tengelye egybeesik). Amennyiben a tengelyek nem esnek egybe (kitolt forgáspont) úgy a kapuszárnyak maximális nyitási szöge kisebb lesz.

Mérje le az A távolságot (szárny-oszlop távolság).

A táblázat segítségével határozza meg:

- a szárnyak maximális nyitási szögének értékét
- a B távolságot, az oszlopkonzol (1) függőleges tengelyének helye céljából
- a motortartó szerelési irányát (E vagy e)

Írja be az adatokat az alábbi táblázatba.

**RO** Valorile date au fost calculate pentru configurația prezentată (axele aripilor și a colțurilor de susținere cad într-una). Dacă axele nu cad într-una (punct de rotație deplasat) unghiul de deschidere se diminuează.

Măsurați distanța A (distanța aripă-pilier).

Cu ajutorul tabelului selectați:

- valoarea unghiului maxim de deschidere a aripilor
- distanța B, pentru poziția axei verticale a suportului pilier (1)
- direcția de montare a suportului pentru motor (E sau e)

Scrieți datele în tabelul de mai jos.

**GB** The values specified have been calculated for the configuration presented (identical hinge axes and gate axis). Should these axes not be identical (offset hinges), the maximum opening angle values of both gates will be hidden.

Measure distance A (hinge-pillar distance).

With the help of the table, calculate:

- the value of the maximum opening of the leaves,
- the dimension of B in order to determine the vertical axis for the bracket (1) on the pillars.
- the mounting direction (E or e) of the jack plate.

Add the measurements for your installation to the table below.

**SR** Date vrednosti su izračunate za prikazanu konfiguraciju (osa krila kapije i osa okretanja se poklapaju). Ukoliko se ose ne poklapaju onda će maksimalan ugao otvaranja krila kapije biti manja.

Izmeriti rastojanje A (rastojanje između krila kapije i stuba).

Na osnovu tabele odrediti:

- Vrednost maksimalnog ugla otvaranja krila kapije.
- Rastojanje B, koje služi za određivanje vertikalne ose pravougaonog držača (1) na stolu.
- Smer (E ili e) montiranja držača motora.

Upisati podatke u donju tabelu.

A (mm)	a (°)	B (mm)	E/e
0	120	305	E
0 - 20	120	305	E
-30	110	325	e
-30 - 0	110	315	e
0	110	315	e
0 - 20	110	310	e
-30	100	325	e
-30 - 0	100	315	e
0	100	305	e
0 - 20	100	305	e
-30	90	315	e
-30 - 0	90	315	e
0	90	315	e
0 - 10	90	305	e
10 - 20	90	305	e
20 - 30	90	295	e
30 - 40	90	295	e
40 - 50	90	285	e
50 - 60	90	275	e
60 - 70	90	300	E
70 - 80	90	290	E
80 - 90	90	290	E
90 - 100	90	280	E
100 - 110	90	280	E
110 - 120	90	270	E
120 - 130	90	260	E
130 - 140	90	250	E
140 - 150	90	250	E
150 - 160	90	240	E
160 - 170	90	230	E
170 - 180	90	220	E
180 - 190	90	215	E
190 - 200	90	205	E

A (mm)	a (°)	B (mm)	E/e

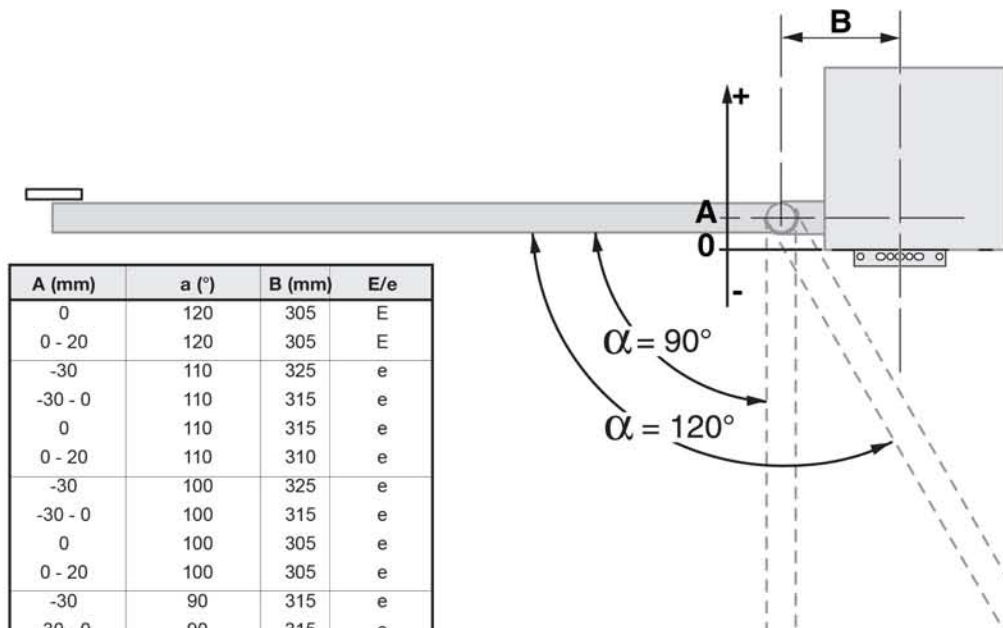

**HU** Rögzítési irány    **GB** Mounting direction  
**RO** Sens de montaj    **SR** Pravac montiranja

**HU** Bal oszlop    **HU** Jobb oszlop  
**GB** Left pillar    **GB** Right pillar  
**RO** Pilier stânga    **RO** Pilier dreapta  
**SR** Levi stub    **SR** Desni stub



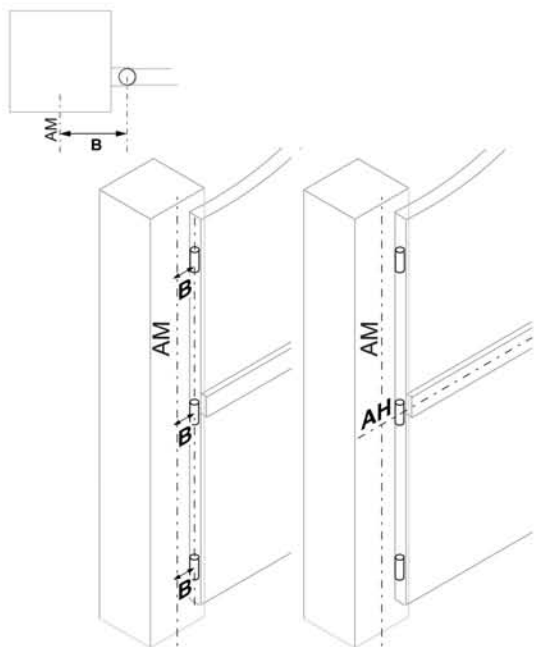

**HU** Jelölje fel az oszlopra az AM tengelyt, a B méret betartásával.

Jelölje fel a vízszintes AH tengelyt a merevítés közepvonalán, merőlegesen a kapuszárny forgási tengelyére.

Jelölje át az utóbbi tengelyt az oszlopra is, metszve az AM tengelyt.

Helyezze rá a sarokkonzol alsó élét az AH tengelyre, és központosítsa az AM tengelynek megfelelően.

Figyeljen a vízszintes beállításra.

**GB** Mark the AM axis on the pillar, while complying with the B size chosen.

Mark an AH horizontal axis in the middle of the reinforcement, perpendicular to the gate's rotation axis.

Extend this axis on the pillar to the AM intersection.

Place the bottom of the angle plate on the axis AH and center it with respect to the axis AM.

Maintain the angle plate horizontal.

**RO** Marcați pe pilier axa AM, cu respectarea dimensiunii B.

Marcați axa orizontală AH pe linia mediană a întăriturii, perpendicular pe axa de rotație a aripii.

Treceți marcajul acestui ax și pe pilier, intersectând axa AM.

Așezați marginea de jos a suportului pilier pe axa AH, și centrați-l conform axei AM.

Aveți grijă de orientarea orizontală.

**SR** Prema izabranoj vrednosti B nacrtati osu AM na stub.

Nacrtati horizontalnu osu AH na sredinu ojačanja, upravno na osu okretanja krile kapije.

Produžite ovu osu na stub presečući osu AM.

Staviti donju ivicu pravougaonog držača na osu AH i centrirati ga u odnosu na osu AM.

Paziti da pravougaoni držač ostane u horizontalnom položaju.

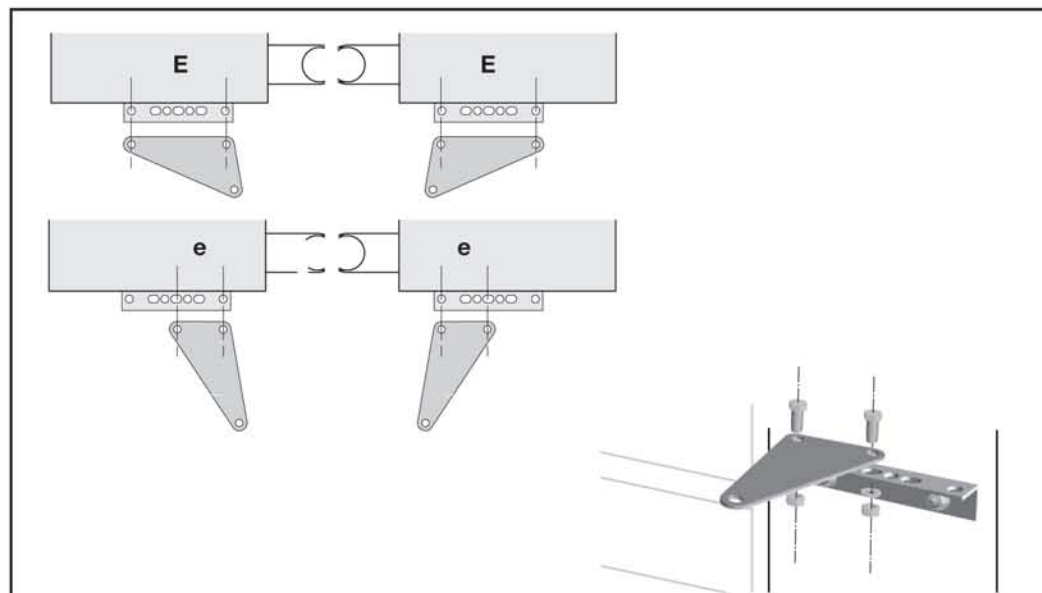
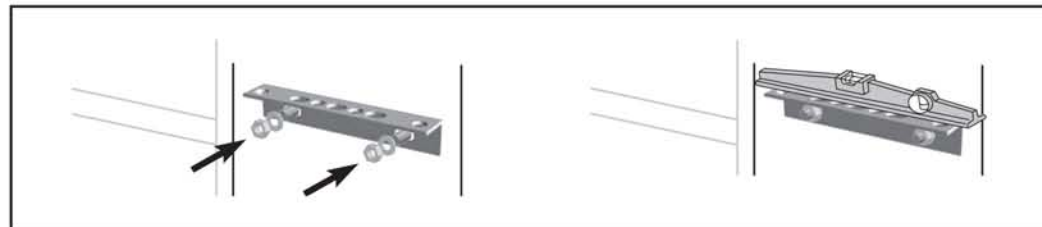
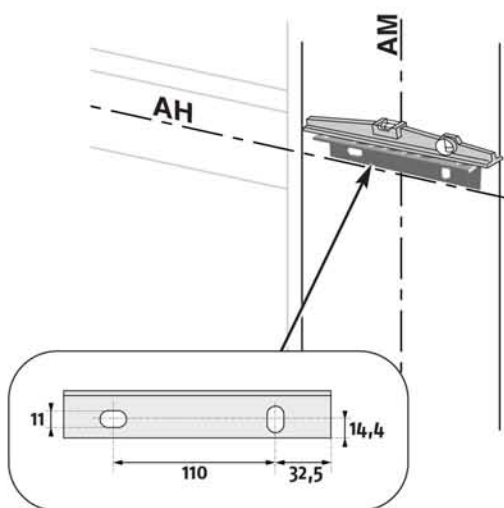

**HU** Rögzítse a motortartó konzolt a sarokkonzolon, betartva az előzőleg meghatározott „e” vagy „E” szerelési irányt.

**!** Rögzítse megfelelően a motortartó konzolt a kapuszárnyhoz legközelebb eső furatba.

**RO** Fixați suportul motor pe suportul pilier, respectând direcția de montare „e” sau „E” prestabilit.

**!** Fixați corespunzător suportul motor în gaura cea mai apropiată aripiei.

**GB** Fix the cylinder mounting plate on the angle plate with respect to the determined mounting direction in "e" or "E".

**!** Carefully place the cylinder attachment angle plate in the hole closest to the hinge.

**SR** Prčvrstite držač motora na pravougaoni držač, pridržavajući se prethodno određenom smeru za montiranje (e ili E).

**!** Pažljivo zašarafiti držač motora najbližem otvoru na krilu kapije.





**HU** Illesse a motorkart a konzolra és rögzítse a rögzítő tengely segítségével. Használjon kenőanyagot.

**RO** Montați cilindrul motor pe suportul pilier. Lubrifiați.

**GB** Fit the actuator to the actuator mounting plate and block with the pin. Lubricate.

**SR** Postaviti stublinu motora na konzolu i pričvrstiti pomoću osovine za fiksiranje. Koristiti sredstvo za podmazivanje.

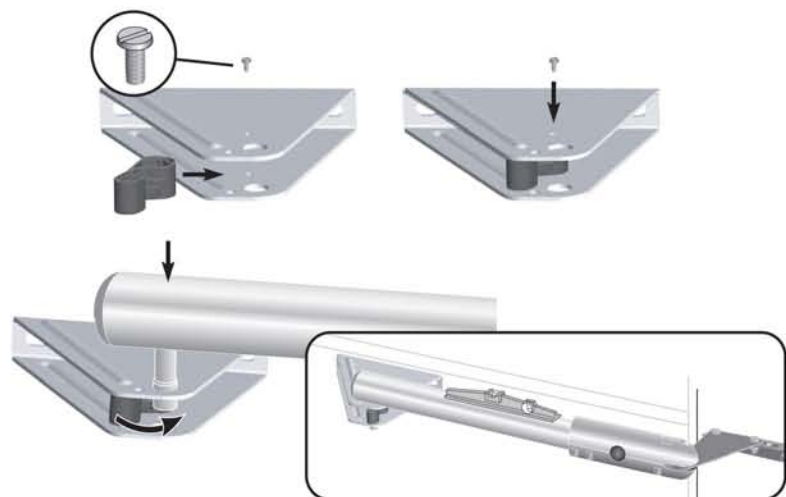

**HU** **⚠** A motorhenger egy belső végállás beállítással kerül kiszállításra. Ne módosítsa ezt a beállítást (tilos a csavarosó állító csavarja helyzetének a módosítása)!

Csavarozza a rögzítő kengyelt a kapuvasalathoz.

Illesse a forgócsapot a lyukba, majd a megfelelő rögzítés érdekében pattintsa rá a kengyelt a forgócsapra.

Ellenőrizze a motorhengerek vízszintes beállítását. Jelölje fel a kapuzárnyakra a vasalatok rögzítéséhez szükséges furatok helyét. A kapuzárnyak az ütközőre-zárt állapotban vannak, a motorhenger pedig a belső végállás állítón zár.

Fúrja ki a lyukakat. Rögzítse két ponton a kapuvasalatot. A harmadik rögzítési furat kifűrésására csak a motorhenger mozgatósi útjának beállítása után kerül sor.

Szerelje fel a motorhengert, majd ellenőrizze a vízszintes beállítást!

**GB** **⚠** The cylinder is delivered with an internal stop setting, do not modify this setting.

Screw the release piece to the gate attachment bracket.

Fit the gate attachment bracket to the driving pin. Clip the release piece to the drive pin to secure it.

Check the cylinder horizontality. Mark the attachment point drill holes. The leaf in the closed position, resting on the ground stop and the cylinder on its internal stop.

Drill. Attach the angle plate at two points. The 3rd attachment hole will only be drilled after adjusting cylinder travel.

Instal the cylinder and check its level.

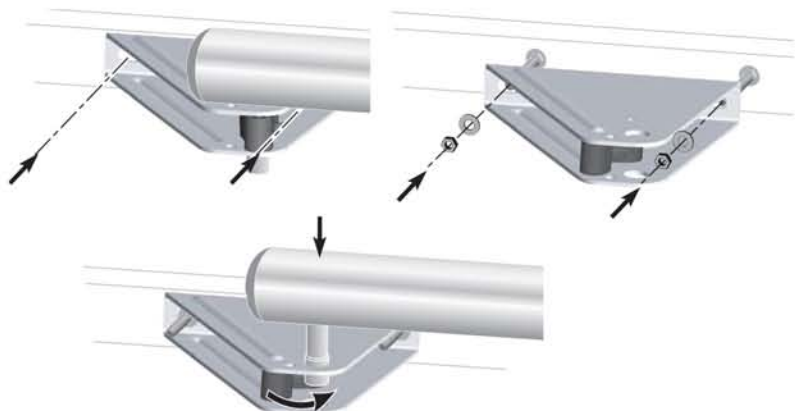

**RO** **⚠** Cilindrul este livrat cu o setare internă de oprire. Nu modificați acest reglaj (este interzis rotirea șurubului de la capătul axei motorului!).

Înșurubați elementul de deblocare pe suportul de aripă.

Introduceți pinul motorului în suportul de pe aripă. Securizați pinul cu ajutorul elementului de deblocare.

Verificați orientarea orizontală a cilindrilor motor. Marcați pe aripi locul găurilor necesare pentru montarea suporturilor. Aripile sunt în poziție închisă pe opritor, cu cilindrul motor pe opritorul intern.

Executați găurile. Fixați suportul în două puncte. Executarea celei de a treia găuri se va realiza doar după stabilirea finală a cursei de acționare a cilindrului motor.

Montați cilindrii motor și verificați poziționarea orizontală!

**SR** **⚠** Stublina motora se isporučuje sa podešenom unutrašnjom krajnjom pozicijom koja se ne sme promeniti. (Zabranjeno je okretanje šarafa za promenu pozicije spiralne osovine!)

Zašarafiti plastični deo za fiksiranje na okov kapije.

Postaviti poteznu ručicu motora u otvor i zbog sigurnosti škljocnuti plastični deo za fiksiranje na poteznu ručicu motora.

Proveriti horizontalno pozicioniranje stubline motora. Obeležiti mesta za bušenje rupa namenjene za pričvršćivanje okova za kapije na krila kapije. Krila kapije su u zatvorenom položaju u odnosu na mehaničke zaustavljače a stublina motora je u unutrašnjoj krajnjoj poziciji.

Izbušiti rupu. Pričvrstiti u dve tačke okov za kapiju. Bušenje trećeg otvora se vrši tek nakon podešavanja putanje kretanja stubline motora.

Pričvrstiti cilindar motora, a zatim proveriti da li je u horizontalnom položaju.

## HU A motorok bekötése a vezérlésre

Az M1 motor az elsőnek nyíló, és utolsóként csukódó szárnyra van szerelve.

**!** Az M1 motort mindig a 11 és 12 csatlakozókra kell bekötni. Az M2 motort mindig a 13 és 14 csatlakozókra kell bekötni.

## GB Connecting the motors to the control unit

The M1 motor is installed on the gate pillar which opens first and closes last.

**!** The cylinder M1 is always connected between terminals 11 and 12. The cylinder M2 is always connected between terminals 13 and 14.

## RO Conectarea motoarelor la unitatea de control

Motorul M1 este instalat pe aripa care se deschide prima și se închide ultima.

**!** Motorul M1 va fi conectat întotdeauna la bornele 11 și 12. Motorul M2 va fi conectat întotdeauna la bornele 13 și 14.

## SR Povezivanje motora sa upravljačkom jedinicom

Motor M1 se instalira na krilo kapije koje se prvo otvara i zadnje se zatvara.

**!** Motor M1 se uvek povezuje na priključke 11 i 12. Motor M2 se uvek povezuje na priključke 13 i 14.

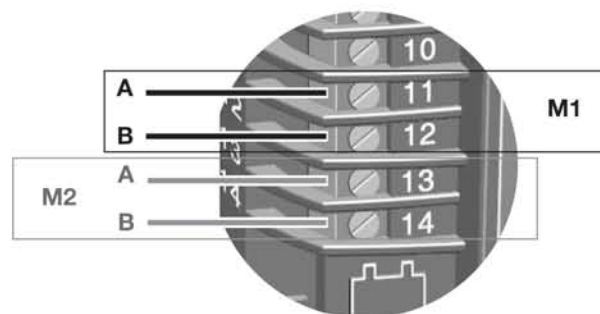
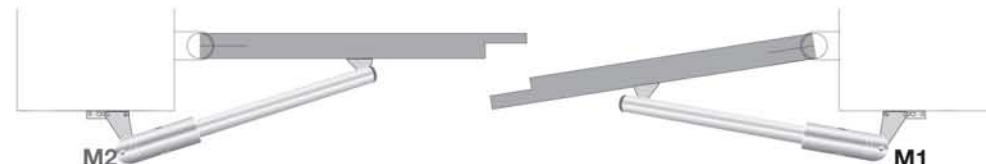
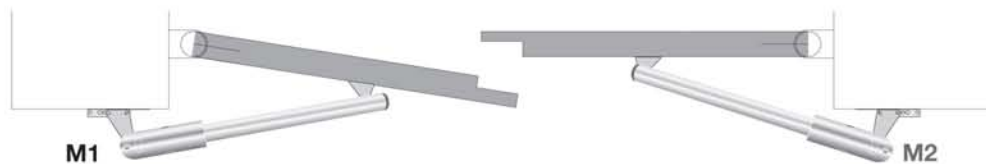

HU A : kék kábel  
B : barna kábel

GB A : blue wire  
B : brown wire

RO A : cablu albastru  
B : cablu maroniu

SR A : plavi kábel  
B : braun kábel

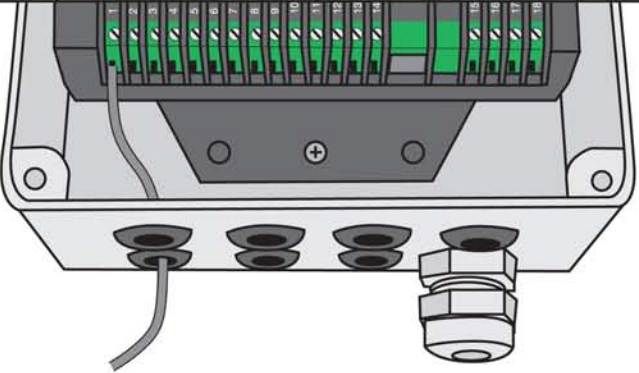
HU Eredeti antenna	GB Original antenna	RO Antena originală	SR Originalna antenna
Az optimális működetés érdekében ajánlott a vezérlésben lévő antenna kivezetése az egyik szerelési nyíláson.	For an optimal functioning, it is recommended to exit the box antenna wire through a grommet	Pentru funcționarea optimă este recomandat trecerea antenei spre exterior printr-una din orificiile de montaj a unității de control.	Za optimalno funkcionisanje preporučuje se izvođenje antene iz upravljačke kutije preko jednog montažnog otvora.
			

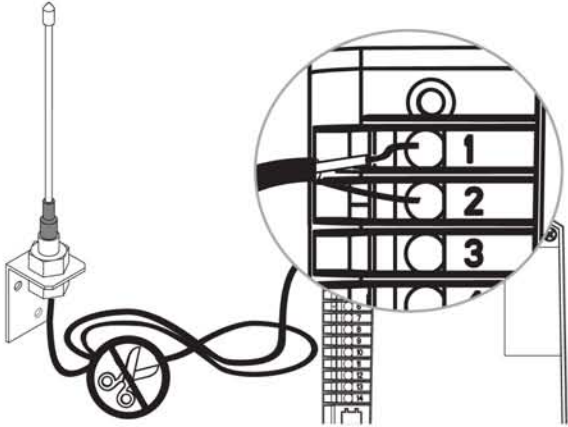
HU Külső antenna (opcionális)	GB Remote antenna (option)	RO Antenă exterioară (opțional)	SR Spoljašnja antenna (opcionalna)
			

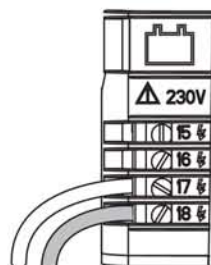

NP

- HU** A rendszerbe be kell építeni egy olyan lehetőséget, amellyel a tápegységet le lehet választani. Ennek két lehetséges módja van (az EN 60335-1 szabványnak megfelelően):
- egy minimum IP54-es villásdugóval ellátott kábel
  - egy olyan kapcsoló, amelynek a két kontaktusa között, mindkét pólusnál, legalább 3 mm rés van

- GB** A means by which the power supply can be disconnected must be integrated into the system. 2 solutions are possible (cf EN 60335-1 standard):
- a cable with a plug IP54 mini
  - a switch with a gap of at least 3 mm between the contacts on each pole

- RO** Sistemul trebuie prevăzut cu o modalitate de deconectare a alimentării. Pentru aceasta există două soluții (conform standardului EN 60335-1):
- un cablu de alimentare cu conector, cu protecție de minim IP54
  - un comutator, la care între cele două contacte există o distanță de minim 3 mm, la ambii poli.

- SR** Element koji omogućuje isključenje napona napajanja mora biti ugrađen u sistem. Moguća su dva rešenja (prema standardu EN 60335-1):
- Kabel sa utikačem tipa IP54, minimum
  - Prekidač sa minimalnim rastojanjem od 3 mm između kontakata kod oba pola



**(HU)** A beállítások megkezdése előtt ellenőrizze, hogy az **ON/OFF (BE/KI)** és a **PROG** led-ek világítanak és a **Figyelmeztető (Warning)** ⚠ jelzőfény ki van kapcsolva.

## 2 működési üzemmód:

### Csak teljes nyitás:

- Rendszeres teljes nyitás a távirányító gombjának rövid vagy hosszú idejű megnyomásával.

### Személybejáró vagy teljes nyitás:

- Egy kapuszárny nyitása a gyalogosforgalom részére, a távirányító gombjának rövid idejű megnyomásával.
- Mindkét kapuszárny teljes nyitása a távirányító gombjának hosszú idejű megnyomásával.

### Távirányító betanítása csak teljes nyitás esetére:

1. Érintse oda a távirányítót a vezérlésen kialakított célkereszthez.
2. A távirányító gombjának beprogramozásához tartsa nyomva a gombot, míg a **PROG** led lassan villogni nem kezd.
3. Engedje fel a gombot, a betanítás befejeződött.

### Távirányító betanítása személybejáró vagy teljes nyitás esetére:

1. Érintse oda a távirányítót a vezérlésen kialakított célkereszthez.
2. A távirányító gombjának beprogramozásához tartsa nyomva a gombot, míg a **PROG** led lassan villogni nem kezd.
3. Engedje fel a gombot
4. 10 mp-en belül nyomja meg a újra a programozandó gombot, amíg a **PROG** led lassan villogni nem kezd.
5. Engedje fel a gombot, a betanítás befejeződött.

Végezze el a folyamatot az összes betanítandó távirányító esetében.

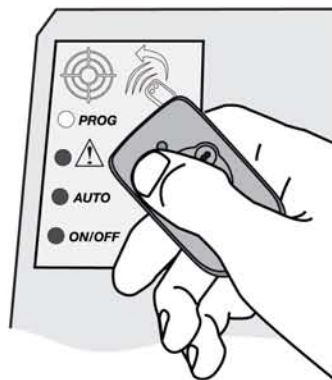

**(RO)** Înainte de începerea setărilor verificați dacă ledurile **ON/OFF** și Programare (**Prog**) sunt aprinse, iar ledul **Warning (Atențiune!)** ⚠ este stins.

## 2 moduri de funcționare:

### Numai deschidere totală:

- Deschidere sistematică totală a porții la apăsarea scurtă sau lungă a butonului telecomenzii.

### Deschidere pentru acces pietonal sau deschidere totală:

- Deschiderea unei aripi pentru acces pietonal la o apăsare scurtă a butonului telecomenzii.
- Deschiderea totală a ambelor aripi la o apăsare lungă a butonului telecomenzii.

### Memorizarea telecomenzilor pentru modul „numai deschidere totală”:

1. Atingeți cu telecomanda ținta de pe unitatea de control.
2. Pentru memorizarea butonului telecomenzii țineți apăsat butonul până ce ledul **PROG** începe să pâlpâie lent.
3. Eliberați butonul. Acesta a fost memorat.

### Memorizarea telecomenzilor pentru modul „deschidere pentru acces pietonal sau deschidere totală”:

1. Atingeți cu telecomanda ținta de pe unitatea de control.
2. Pentru memorizarea butonului telecomenzii țineți apăsat butonul până ce ledul **PROG** începe să pâlpâie lent.
3. Eliberați butonul.
4. Apăsați încă o dată (în maxim 10 secunde) butonul până ce ledul **PROG** începe să pâlpâie lent.
5. Eliberați butonul. Acesta a fost memorat.

Repetati procesul în cazul fiecărui buton memorabil, la fiecare telecomandă.

**(GB)** Before starting adjustment, check that indicators **ON/OFF** and **STOP** are lit and **Warning** ⚠ indicator switch off.

## 2 operating modes:

### Total opening only

- Systematic total opening of the gate by a short or long press on the remote control.

### Pedestrian or total opening

- Opening of one gate only to allow access for pedestrians by a short press on the remote control.
- Total opening of both gates by a long press on the remote control.

### Memorisation of the remote controls for total opening only:

1. Position the remote control on the target engraved on the cover.
2. Hold down the key to be memorised until the '**PROG**' LED flashes slowly.
3. Release the key, it is memorised.

### Memorisation of the remote controls for pedestrian or total opening:

1. Position the remote control on the target engraved on the cover.
2. Hold down the key to be memorised until the '**PROG**' LED flashes slowly.
3. Release the key.
4. Press again (before 10 seconds) on the key to be memorised until the '**PROG**' LED flashes slowly.
5. Release the key, it is memorised.

Repeat this procedure for all the remote controls to be programmed.

**(SR)** Pre početka podešavanja proveriti da li svetle led diode **ON/OFF** i **PROG** i da li je ugašena led dioda ⚠ Danger (Opasnost).

## 2 režima rada:

### Potpuno otvaranje samo:

- Kratkim ili dugačkim pritiskom na taster daljinskog upravljača kapija se potpuno otvara.

### Pešačko ili potpuno otvaranje:

- Kratkim pritiskom na taster daljinskog upravljača se otvara jedno krilo kapije za osobni prolaz.
- Dugačkim pritiskom na taster daljinskog upravljača se otvaraju oba krila kapije.

### Programiranje daljinskog upravljača samo za slučaj potpunog otvaranja:

1. Približiti daljinski upravljač meti na upravljačkoj jedinici.
2. Za programiranje nekog tastera daljinskog upravljača držati pritisnut izabrani taster dok led dioda **PROG** ne počne da sporo treperi.
3. Otpustiti taster, proces programiranja je završen.

### Programiranje daljinskog upravljača za slučaj pešačkog ili potpunog otvaranja:

1. Približiti daljinski upravljač znaku mete na upravljačkoj jedinici.
2. Za programiranje nekog tastera daljinskog upravljača držati pritisnut izabrani taster dok led dioda **PROG** ne počne da sporo treperi.
3. Otpustiti taster.
4. U roku od 10 sekundi ponovo pritisnuti taster za programiranje dok led dioda **PROG** ne počne sporo da treperi.
5. Otpustiti taster, proces programiranja je završen.

Ponoviti postupak za sve daljinske upravljače koje je potrebno programirati.

### Üzem mód váltása egy már beprogramozott távírányító esetén

„Csak teljes nyitás” üzemmód váltása „Személybejáró vagy teljes nyitás” üzemmódra:  
Végezze el a gomb programozását a „Személybejáró vagy teljes nyitás” programozás szerint. Az utolsóként elmentett üzemmód lép érvénybe.

„Személybejáró vagy teljes nyitás” váltása „Csak teljes nyitás” üzemmódra:  
Végezze el a gomb programozását a „Csak teljes nyitás” programozás szerint. Az utolsóként elmentett üzemmód lép érvénybe.

### Changing the operating mode of a remote control already memorised.

To change a remote control from “total opening only” mode to “pedestrian or total opening” mode, memorise the remote controls for “pedestrian or total opening” in the way described on the previous page. **The latest memorisation keyed in replaces the mode previously memorised.**

To change a remote control from “pedestrian or total opening” mode to “total opening only” mode, memorise for “total opening only”. **The latest memorisation keyed in replaces the mode previously memorised.**

### Schimbarea modului de funcționare pentru o telecomandă deja memorată:

Schimbare mod „numai deschidere totală” pe mod „deschidere pentru acces pietonal sau deschidere totală”:

Procedați la memorarea butonului conform procedurii de la programarea pentru modul „deschidere pentru acces pietonal sau deschidere totală”. Modul ultim salvat rămâne cea valabilă.

Schimbare mod „deschidere pentru acces pietonal sau deschidere totală” pe mod „numai deschidere totală”:

Procedați la memorarea butonului conform procedurii de la programarea pentru modul „numai deschidere totală”. Modul ultim salvat rămâne cea valabilă.

### Promena režima rada u slučaju već izvršenog programiranja daljinskog upravljača

Promena režima rada iz „Potpunog otvaranja samo” na „Pešačko ili potpuno otvaranje”:  
Izvršiti programiranje tastera prema postupku za „Pešačko ili potpuno otvaranje”. Režim rada koji je zadnji memorisan postaje aktivan.

Promena režima rada iz „Pešačkog ili potpunog otvaranja” na „Potpuno otvaranje samo”:

Izvršiti programiranje tastera prema postupku za „Potpuno otvaranje samo”. Režim rada koji je zadnji memorisan postaje aktivan.

### A távírányítók törlése

Tartsa lenyomva a süllyesztett gombot 7 mp-ig egy hegyes tárgygal (2 cm hosszú gemkapocs, popszegecs). A 4 led felgyullad.  
A gomb felengedése után a 4 led kialszik. Az ON/OFF és a PROG led újra felgyullad. **Az összes beállított paraméter törölve van.**

### Removing transmitters

Press the push button for 7s. The 4 indicators are lit while pressed.  
On release, the 4 LEDs go out. The 'ON/OFF' and then the 'PROG' LEDs come back on: **all the recorded parameters are deleted.**

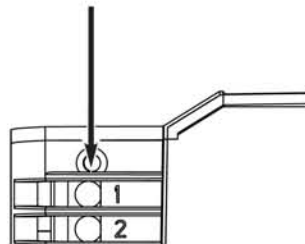

### Ștergerea telecomenzilor

Țineți apăsat 7 secunde butonul scufundat cu un obiect ascuțit (agrafă, cui de 2 cm). Cele 4 leduri se aprind.  
După eliberarea butonului ledurile se sting. Ledurile ON/OFF și PROG se reaprind. **Toți parametrii memorati sunt șterse.**

### Brisanje daljinskih upravljača

Uvučen taster držati pritisnut u trajanju od 7 sekundi pomoću nekog šiljastog predmeta (npr. spjalicom dužine 2cm) nakon čega se 4 led diode pale.  
Kada se taster otpusti, 4 led diode se gase. Led diode ON/OFF i PROG se ponovo pale. **Svi prethodno podešeni parametri su izbrisani.**

### További távírányítók betanítása

Ismételje meg az előző lépéseket a további távírányítók programozásához (lásd előző oldal).

⚠ **16 adónál több beprogramozása esetén a további programozás nem lehetséges. Ilyenkor törölje az összes távírányítót (lásd előbb) és ismétlje meg a betanítási műveletsort.**

⚠ **A távírányító új betanítása törli a kapunyitás előző programozását. Ismétlje meg a beszabályozási folyamatot (lásd következő oldal).**

### Subsequent addition of remote controls

Repeat the operation to memorise the remote controls (see previous page).

⚠ **Over and above 16 emitters, memorisation fails. Delete all the remote controls (see above) and repeat the memorisation operation.**

⚠ **A new memorisation of a remote control replaces the previous programming of the gate's travel. Repeat the "Gate travel learning" (see next page).**

### Adăugarea ulterioară de telecomenzi noi:

Repetati operațiunile pentru memorizarea telecomenzilor (vezi pagina anterioară).

⚠ **La memorizarea de peste 16 telecomenzi programarea eșuează. Ștergeți toate telecomenzile (vezi mai sus), și repetați procedul de memorizare.**

⚠ **O nouă memorare a unei telecomenzi șterge datele referitoare la capetele de cursă. Repetați procedul de programare a capetelor de cursă (vezi pagina următoare).**

### Programiranje dodatnih daljinskih upravljača

Ponoviti prethodne postupke za programiranje dodatnih daljinskih upravljača (pogledati prethodnu stranu).

⚠ **Programiranje više od 16 predajnika nije moguće. U tom slučaju izbrisati sve daljinske upravljače i ponoviti postupak za programiranje.**

⚠ **Novo programiranje daljinskog upravljača briše prethodno programiranje za otvaranje kapije. Ponoviti postupak za podešavanje (sledeća strana).**



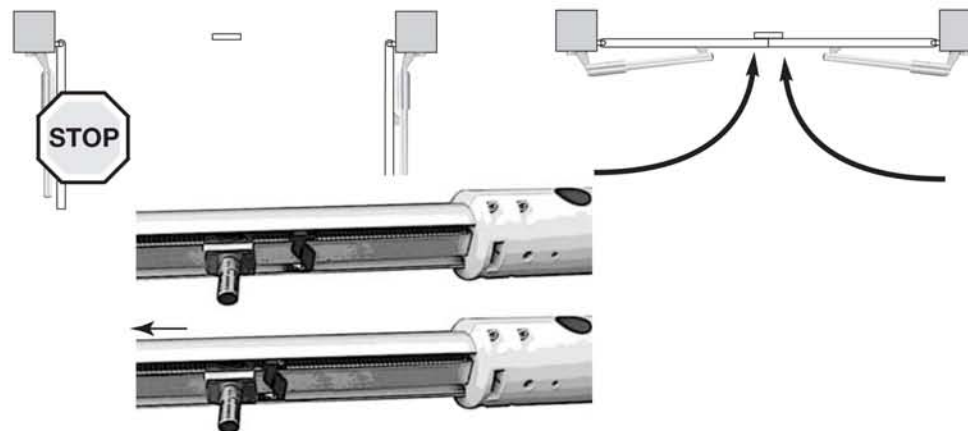
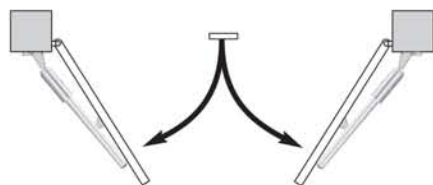
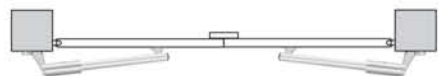

### HU Végállások beállítása

Nyomja meg a távirányító gombját.  
Néhány másodperc után a kapu elkezd lassan kinyílni.  
Ha a kapu nem megfelelően nyílik, ellenőrizze a motor bekötését.

Az első kapuszárny végállásának a beállításához a kívánt pozícióban nyomja meg újra a távirányító gombját.

Helyezze a forgócsap mellé a végállás ütközőt, majd imbusz kulcs segítségével húzza meg a csavarokat. (2 csavar mindegyik ütközőnél).  
A végállás ütközőt a lehető legszorosabban rögzítse.

Állítsa be a második kapuszárny végállását, és rögzítse itt is a végállás ütközőket.

A távirányító segítségével csukja be teljesen a kaput.

### GB Adjust the gate end stops

Hold down the remote control button.  
After a few seconds, the gate will slowly open.  
If the gate fails to open correctly, check the motor wiring connections.

Press the remote control button again to stop the first leaf at the desired position.

Place the end stop against the motor drive pin.  
Screw the end stop with the hexagonal key provided (2 screws per end stop).  
Turn the key through 3 rotations after contact.

Position the second leaf and attach the second end stop.

Fully close the gate with the remote control..

### RO Setarea capetelor de cursă

Apăsati pe butonul telecomenzii.  
După câteva secunde poarta începe să se deschidă lent.  
Dacă poarta nu se deschide corespunzător verificați conectarea cablurilor de motor.

Cu încă o apăsare de butonul de pe telecomandă opriți prima aripă în poziția dorită.

Așezați opritorul lângă pinul motorului, și fixați-l cu ajutorul cheii hexagonale (2 șuruburi pe fiecare opritor).  
Rotiți de încă 3 ori cheia după ce șurubul a făcut contact.

Poziționați și a doua aripă și fixați opritorul de pe aceasta.

Închideți poarta cu telecomanda.

### SR Podešavanje krajnjih položaja

Pritisnuti dugme daljinskog upravljača.  
Nakon nekoliko sekundi kapija će se polako otvarati. Ako postoji problem kod otvaranja kapije proveriti električno povezivanje motora.

Za podešavanje krajnjeg položaja prvog krila kapije, ponovo pritisnuti taster daljinskog upravljača kada je u željenom položaju.

Postaviti zaustavljač za krajnju poziciju pored potezne ručice motora, a zatim pomoću imbus ključa zategnuti šrafove. (2 šrafa po zaustavljaču).  
Pričvrstiti zaustavljače što jače moguće.

Podesiti krajnji položaj za drugo krilo kapije i pričvrstiti zaustavljače za krajnju poziciju.

Pomoću daljinskog upravljača potpuno zatvoriti kapiju.



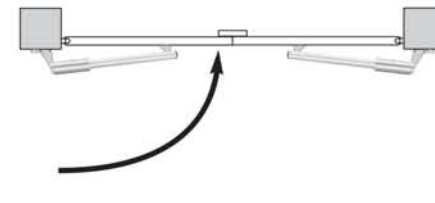
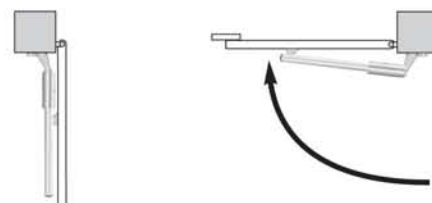
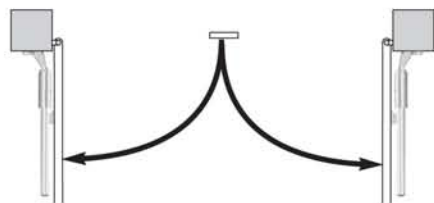
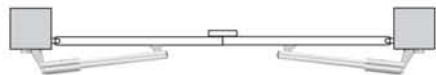

**HU** A végállások betanítását normális működtetési távolságból végezzük. Ennek céljából távolítsuk el a távirányítót a vezérlésen lévő célkeresztől. A folyamat a kapu első nyitásával indul, és a második bezárással zárul le (=2 teljes nyitás/zárás ciklus).

1. Nyomja meg hosszan a betanított gombot a távirányítón. A kapu lassan kinyílik. Ha a kapu nem megfelelően nyílik, ellenőrizze a kábelezést!
2. Miután a kapu teljesen kinyílt, nyomja meg újra hosszan a gombot. A kapu bezáródik, egyik szárny a másik után.
3. Indítson el egy második nyitás/zárás ciklust (ekkor már a szárnyak a zárásnál egyszerre mozognak). Miután a második szárny bezárul, az L4 (PROG) led kialszik, jelezvén a végállások betanulási folyamatának a végét.

**Megjegyzés:** a 4 mozgásnak teljesnek kell lenni (2 teljes, megszakítás nélküli nyitás/zárás ciklus). **A folyamat mindig kis sebességgel megy végbe.** Ha a folyamat megszakad: ilyenkor a folyamat csak halasztást szenved, és a következő teljes nyitásnál folytatódik. Amennyiben utólagosan további távirányítót tanítunk be, úgy az előbbiekhöz hasonlóan kell eljárni: **távirányító betanítása / végállások betanítása.**

Az utolsóként rögzített adatok felülírják az előző programozásokat.

**A kapunyitó most léptető vagy félautomata üzemmódban működik.**

- Egy gombnyomás a távirányítón kinyitja a kaput.
- Egy újabb gombnyomás a kapu zárását eredményezi. Amennyiben nyitási vagy zárási mozgás van folyamatban, abban az esetben a nyomógomb benyomása megállítja a kaput.
- A nyomógomb ismételt benyomása az ellentétes mozgásirányt érvényesíti.

**GB** Memorising displacement is performed at a normal distance. Therefore, set the transmitter far from the target. This process starts at the 1st opening of the gate, and ends at the 2nd closing (= 2 full opening/closing cycles).

1. Give a long press on the programmed remote control key. The gate starts opening slowly. If the gate does not open correctly, check the motor wiring.
2. Once the gate is fully open, do a long press on the key: the gate starts closing, one gate after the other.
3. Initiate a second opening/closing cycle (this time, gate closing is performed concurrently). When the 2nd gate closes, the LED switches off, LED 4 switches off, indicating the end of the gate displacement memorisation procedure.

**NB :** these 4 movements must be complete (2 fully uninterrupted opening/closing operations). **This always occurs at slow speed.** If they are interrupted: the process is merely postponed, and resumes upon the next full opening. When adding transmitters subsequently, proceed identically: **memorise transmitter / memorise gate displacement.** The last data recorded cancels and supersedes previous programmes.

**The gate opener now operates in the sequential mode.**

- A pulse on a remote control key opens the gate.
- A new pulse triggers closing. During opening or closing, press the remote control key to stop the gate.
- Press again to validate the opposite direction.

**RO** Programarea capetelor de cursă se efectuează de la distanță normală. În acest scop îndepărtați telecomanda de pe ținta de pe unitatea de control. Procesul începe cu prima deschidere a porții, și se încheie cu a doua închidere (=2 cicluri complete de deschidere/închidere).

1. Apăsati lung pe butonul telecomenzii. Poarta se deschide încet. Dacă poarta nu se deschide corect, verificați modul de conectare a cablurilor de la motoare!
2. După ce poarta s-a deschis total, apăsați încă o dată lung pe buton. Poarta se închide, aripă după aripă.
3. Porniți un al doilea ciclu de deschidere/închidere (acum la închidere aripile deja se mișcă împreună). După ce a doua aripă se închide ledul L4 (PROG) se stinge, semnalizând finalul procesului de memorare a capetelor de cursă.

**Notă:** cele 4 mișcări trebuie să fie complete (2 cicluri complete de deschidere/închidere, fără întrerupere). **Procesul se decurge întotdeauna cu viteză redusă.** Dacă procesul este întrerupt: procesul suferă doar amănare și este reluat cu ocazia următoarei deschideri totale. Dacă memorăm ulterior o nouă telecomandă, trebuie procedat ca mai înainte: **memorare telecomandă / programare capete de cursă.** Datele memorate ulterior suprascriu setările dinainte.

**Sistemul funcționează acum în regim pas cu pas (secvențial) sau semiautomat.**

- La o apăsare pe butonul telecomenzii poarta se deschide.
- O nouă apăsare are ca efect închiderea porții. În cursul deschiderii sau închiderii o apăsare pe butonul telecomenzii duce la oprirea porții.
- O nouă apăsare validează sensul de mișcare opus.

**SR** Programiranje krajnjih položaja se vrši sa normalnog rastojanja funkcionisanja. Zbog toga je potrebno udaljiti daljinski upravljač od mete upravljačke jedinice. Proces se počinje sa prvim otvaranjem kapije i završava se sa drugim zatvaranjem (= 2 potpuna ciklusa otvaranja/zatvaranja).

1. Na duže vreme držati pritisnut taster na daljinskom upravljaču programiran za potpuno otvaranje. Kapija će se polako otvoriti. Pri neodgovarajućem otvaranju kapije proveriti električne veze!
2. Kada je kapija potpuno otvorena, ponovo pritisnuti taster na duže vreme. Kapija će se zatvoriti, prvo jedno krilo pa drugo.
3. Pokrenuti drugi ciklus otvaranja/zatvaranja (tada se već pri zatvaranju istovremeno pomeraju krila kapije). Kada se drugo krilo zatvori led dioda L4 (PROG) se gasi, signalizirajući završetak procesa programiranja.

**Napomena:** 4 kretanja moraju biti potpuna (2 potpuna ciklusa otvaranja i zatvaranja bez prekidanja). **Ovaj proces se uvek izvršava pri maloj brzini.** Ako je proces prekinut: proces se privremeno odlaže i nakon sledećeg potpunog otvaranja se nastavlja. Za programiranje dodatnih daljinskih upravljača postupak je identičan: **memorisanje daljinskog upravljača i programiranje krajnjih položaja.** Zadnji podaci koji se memorišu uvek zamenjuju prethodna podešavanja.

**Otvarač kapije sada funkcioniše u koračnom ili u poluautomatskom režimu rada.**

- Pritiskom na taster daljinskog upravljača otvara se kapija.
- Ponovnim pritiskom na taster zatvara se kapija. Ako se u toku procesa otvaranja ili zatvaranja kapije pritisne taster, kretanje kapije se zaustavlja.
- Novim pritiskom na taster kapiji se izdaje naredba za kretanje u suprotnom smeru.

HU A beállítások megerősítése	GB Validating your settings	RO Validarea setărilor	SR Potvrđivanje podešenih parametara
<p>Egy teljes, hiba nélküli betanítási ciklus végeztével biztosítsa be a mechanikai beállításokat a szárnyakon lévő konzol végleges rögzítésével, a harmadik furaton keresztül:</p> <p>Jelölje fel a középvonalat. Fúrja ki a szárnyakon a Ø 8-as furatokat.</p> <p>Rögzítse a kapuvasalatot.</p> <p>Helyezze vissza a motorhengert.</p> <p><b>⚠ Ellenőrizze, hogy zárásnál a kapu nem nyílik-e újra vissza.</b></p>	<p>After having carried out a complete cycle with no mishap, securize the mechanical setting by blocking the leaf lug using the 3rd hole :</p> <p>Draw the central point. Drill the leaves to Ø 8.</p> <p>Attach the angle plate.</p> <p>Re-install the cylinder.</p> <p><b>⚠ Check that at closing the gate does not open again.</b></p>	<p>După finalizarea unui ciclu complet de memorare, fără greșeli, securizați setările mecanice prin fixarea definitivă a suportului pe aripă prin a treia gaură:</p> <p>Marcați linia mediană. Executați găurile ø 8.</p> <p>Fixați suportul pe aripă.</p> <p>Reinstalați cilindrul motor.</p> <p><b>⚠ Verificați ca la închidere poarta să nu se redeschidă.</b></p>	<p>Nakon potpunog ciklusa programiranja izveden bez greške ojačati mehaničku konstrukciju kapije dodavanjem šarafa trećem otvoru:</p> <p>Označiti mesto trećeg otvora na krilima kapije. Izvršiti bušenje otvora prečnika Ø8.</p> <p>Pričvrstiti okov za kapiju.</p> <p>Vratiti na svoje mesto stublinu motora.</p> <p><b>⚠ Proveriti da li će se kapija otvoriti nakon zatvaranja.</b></p>

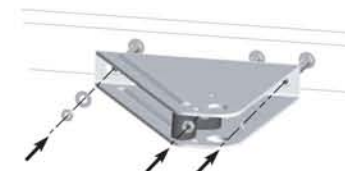
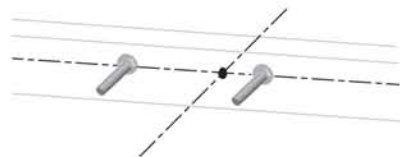

HU A működés ellenőrzése	GB Checking the operation	RO Verificarea funcționării	SR Provera funkcionisanja
<ol style="list-style-type: none"> <li>1. Nyomja meg hosszan a gombot.</li> <li>2. Nyomja meg másodszor is a gombot, megállítva a szárnyakat a nyitási út felénél.</li> <li>3. Kapcsolja le a tápfeszültséget 5 másodpercre.</li> <li>4. Kapcsolja vissza a tápfeszültséget.</li> <li>5. Nyomja meg hosszan a gombot.</li> </ol> <p><b>A szárnyaknak nyitás irányba KELL elindulniuk.</b> (Ha a szárnyak zárás irányba indulnak el, ellenőrizze a bekötéseket a 10 oldal szerint.)</p>	<ol style="list-style-type: none"> <li>1. Do a long press on the key</li> <li>2. Push a second time on the button so that both leaves stop at mid opening.</li> <li>3. Cut off the mains supply 5 seconds.</li> <li>4. Turn back on the mains supply.</li> <li>5. Do a long press on the key</li> </ol> <p><b>The leaves MUST start up in the opening direction.</b> (If the leaves start in the closing direction, refer to the wiring page 10).</p>	<ol style="list-style-type: none"> <li>1. Apăsati lung pe buton.</li> <li>2. Apăsati încă o dată pe buton, oprind aripile la jumătatea deschiderii.</li> <li>3. Deconectați alimentarea pentru 5 secunde.</li> <li>4. Reconectați alimentarea.</li> <li>5. Apăsati lung pe buton.</li> </ol> <p><b>Aripile TREBUIE să pornească în sens de deschidere.</b> (Dacă aripile pornesc în sens de închidere verificați conexiunile electrice, conform paginii 10).</p>	<ol style="list-style-type: none"> <li>1. Na duže vreme pritisnuti taster za potpuno otvaranje.</li> <li>2. Pritisnuti drugi put taster da bi se kapija zaustavila na sredini procesa otvaranja.</li> <li>3. Isključiti napajanje na 5 sekundi.</li> <li>4. Ponovo uključiti napajanje.</li> <li>5. Pritisnuti na duže vreme taster za potpuno otvaranje.</li> </ol> <p><b>Krila kapije moraju krenuti u smeru otvaranja.</b> (Ukoliko krila kapije krenu u smeru zatvaranja proveriti način povezivanja prema 10. strani.)</p>



<p><b>HU</b> A nyitás ideje a kapu jellemzőitől függ. A felhasználó biztonsága érdekében a kapu sebessége a szárnyak hosszának, súlyának és tehetetlenségi nyomatékának figyelembe vételével kerül beállításra.</p>	<p><b>GB</b> The opening time changes according to the gate's specifications. To ensure user safety, gate's speed is set according to its length, weight, and momentum.</p>	<p><b>RO</b> Timpul de deschidere depinde de caracteristicile porții. În vederea securității utilizatorului viteza aripilor este stabilit în funcție de lungimea, greutatea și momentul de inerție a acestora.</p>	<p><b>SR</b> Vreme otvaranja zavisi od karakteristike kapije. Zbog bezbednosti korisnika, brzina kapije se određuje na osnovu dužine, težine i inertnog momenta krila kapije.</p>
---	---	--	---

<p><b>HU</b> Automata üzemmód</p>	<p><b>GB</b> Explanation of the automatic closing mode</p>	<p><b>RO</b> Mod automat</p>	<p><b>SR</b> Automatski režim rada</p>
<p>Automata üzemmódban: egy gombnyomásra a kapu kinyílik. A zárás automatikus (a várakozási idő állítható).</p> <p>Az EN 12 453 szabványnak megfelelően ez az üzemmód megköveteli egy fotocella készlet, egy narancssárga jelzőfény és egy zónavilágítás felszerelését.</p> <p>A kapu nyitott állapotban tartható egy stop parancs kiadásával a nyitási folyamat végén, a késleltetési idő lejártá előtt. A záráshoz nyomja meg újra a gombot.</p>	<p>In automatic closing mode mode operation: press a remote control key to open the gate. Closing is automatic (timeout before closing is adjustable).</p> <p>In compliance with standard EN 12 453, this operating mode requires installing a set of photocells, an orange flashlight, and an area lighting spotlight.</p> <p>The gate can be maintained in the open position, by providing 1 stop command wave during the timeout before closing. To close the gate, press the transmitter again.</p>	<p>În modul de funcționare automatice: la o apăsare a butonului poarta se deschide. Închiderea este automată (timpul de temporizare este variabil).</p> <p>Conform standardului EN 12 453 în acest mod este necesar instalarea unui set de fotocelule, unei lumini portocalii de semnălizare și a unui iluminat zonal.</p> <p>Poarta poate fi ținut în poziție deschisă prin emiterea unei comenzi de oprire înainte de terminarea temporizării pentru închidere. Pentru închidere apăsați încă o dată pe buton.</p>	<p>U automatskom režimu rada: pritiskom na taster kapija se otvara. Kapija se automatski zatvara (vreme čekanja pre zatvaranja se može podesiti programiranjem).</p> <p>Ovaj režim prema standardu EN 12 453 zahteva jedan komplet fotočelija, treperejući narandžasti svetlosni indikator i jedno prostorno osvetljenje.</p> <p>Kapiju je moguće držati u otvorenom stanju ako se izdaje stop naredba na kraju procesa otvaranja, pre isteka vremena čekanja. Za zatvaranje kapije ponovo pritisnuti taster.</p>

<p><b>HU</b> Átváltás az automata üzemmódra</p>	<p><b>GB</b> Shift to the automatic closing mode</p>	<p><b>RO</b> Trecerea pe mod automat</p>	<p><b>SR</b> Prelaz u automatski režim rada</p>
<p><b>Az „AUTO” led nem világít.</b></p> <ul style="list-style-type: none"> <li>■ Érintse oda a távirányítót a vezérlésen kialakított célkereszthez.</li> <li>■ Nyomja meg hosszan, több mint 5 másodpercig a teljes nyitás gombot, aztán engedje fel. Az „AUTO” led villog.</li> <li>■ Nyissa ki a kaput a távirányítóval (normál távolságból).</li> <li>■ Amikor a kapu teljesen kinyílt, várja ki a kívánt késleltetési időt, és adjon ki egy zárási parancsot.</li> </ul> <p><b>Az „AUTO” led folyamatosan világít.</b></p>	<p><b>The indicator “AUTO” is OFF.</b></p> <ul style="list-style-type: none"> <li>■ Set a remote control at the target location.</li> <li>■ Do a long press on the key to enable full opening for more than 5 seconds, then release. indicator “AUTO” blinks.</li> <li>■ Initiate opening (at a normal distance) using the transmitter.</li> <li>■ When the gate is fully open, wait for the timeout required, then initiate a closing order.</li> </ul> <p><b>Indicator “AUTO” remains fixed.</b></p>	<p><b>Ledul „AUTO” este stins (OFF).</b></p> <ul style="list-style-type: none"> <li>■ Atingeți cu telecomanda ținta de pe unitatea de control.</li> <li>■ Țineți apăsat lung, mai mult de 5 secunde, butonul pentru deschidere totală, apoi eliberați-l. Ledul „AUTO” pâlpâie.</li> <li>■ Deschideți poarta cu telecomanda (de la distanță normală).</li> <li>■ După ce poarta s-a deschis, așteptați timpul dorit de întârziere și dați o comandă de închidere.</li> </ul> <p><b>Ledul „AUTO” rămâne aprins.</b></p>	<p><b>Led dioda „AUTO” ne svetli.</b></p> <ul style="list-style-type: none"> <li>■ Približiti daljinski upravljač znaku mete na upravljačkoj jedinici.</li> <li>■ Pritisnuti taster za potpuno otvaranje, držati pritisnut duže od 5 sekundi i nakon toga otpustiti. Led dioda „AUTO” treperi.</li> <li>■ Otvoriti kapiju pomoću daljinskog upravljača (sa normalnog rastojanja).</li> <li>■ Kada je kapija potpuno otvorena, nakon isteka vremena čekanja izdati naredbu za zatvaranje.</li> </ul> <p><b>Led dioda „AUTO” neprekidno svetli.</b></p>

<p><b>HU</b> Átváltás automata üzemmódról léptető üzemmódra</p>	<p><b>GB</b> Shifting from automatic closing to sequential mode</p>	<p><b>RO</b> Trecerea de pe mod automat pe mod secvențial</p>	<p><b>SR</b> Prelaz iz automatskog režima rada u koračni režim</p>
<p><b>Visszatérés a léptető üzemmódhoz:</b></p> <p><b>Az „AUTO” led világít:</b></p> <ul style="list-style-type: none"> <li>■ Érintse oda a távirányítót a vezérlésen kialakított célkereszthez, és tartsa benyomva a gombot míg az „AUTO” led kialszik.</li> </ul> <p>Az „AUTO” led kialudt, a kapu átváltott léptető üzemmódra.</p>	<p><b>To return to sequential operation:</b></p> <p><b>Indicator “AUTO” is lit:</b></p> <ul style="list-style-type: none"> <li>■ Press a key on the remote control set on the target until led “AUTO” switches off.</li> </ul> <p>Indicator “AUTO” is switched off, and the gate shifts into the sequential operating mode.</p>	<p><b>Pentru întoarcerea la modul secvențial:</b></p> <p><b>Ledul „AUTO” stă aprins:</b></p> <ul style="list-style-type: none"> <li>■ Atingeți cu telecomanda ținta de pe unitatea de control și țineți apăsat butonul până ce ledul „AUTO” se stinge.</li> </ul> <p>Ledul „AUTO” s-a stins, poarta este în mod secvențial. opeenvolgende werking.</p>	<p><b>Povratak u koračni režim rada:</b></p> <p><b>Led dioda „AUTO” svetli:</b></p> <ul style="list-style-type: none"> <li>■ Približiti daljinski upravljač znaku mete na upravljačkoj jedinici i držati pritisnut taster dok se led dioda „AUTO” ne ugasi.</li> </ul> <p>Kada je led dioda „AUTO” ugašena, kapija je prešla u koračni režim rada.</p>



### HU Léptető üzemmód

- **Teljes nyitás** parancsot a távirányító gombjának hosszú megnyomásával adhatunk ki. Ha újra megnyomjuk a gombot (hosszan vagy röviden) a kapu becsukódik.
- **Személybejáró nyitása parancsot (ha beprogramozták) a távirányító gombjának rövid megnyomásával adhatunk ki, illetve kiegészítő használatával.**

### Fotocellák nélkül:

#### Akadályérzékelés

- **Nyitás közben:** az Axovia azonnal megáll, ahogyan akadályba ütközik. A távirányító gombjának egyszeri megnyomásával a kapu elindul az ellenkező irányba.
- **Zárás közben:** Az Axovia azonnal megáll és elindul az ellenkező irányba.

### Fotocellákkal:

- **A kapu zárva:** a fotocella érzékeli az akadályt => a nyitás nem lehetséges.
- **A kapu nyitva:** a fotocella érzékeli az akadályt => a zárás nem lehetséges.

**Nyitás közben:** A fotocella érzékeli az akadályt => A kapu folytatja a nyitási műveletet anélkül, hogy a fotocella állapotáról tudomást venne.

**Zárás közben:** A fotocella érzékeli az akadályt => A kapu 1 mp-re megáll, majd elkezd nyitni.

### Automatikus zárás üzemmód

Rövid gombnyomás a távirányítón nyitja a kaput. Automatikusan bezár az Ön által már beállított késleltetési idő lejáta után.

Nyitva tarthatjuk a kaput a távirányító gombjának rövid lenyomásával.

Egy rövid idejű gombnyomás a távirányítón zárja a kaput.

### GB In sequential mode

- **Total opening** is performed by a long press on a remote control key. Pressing again (short or long) closes the gates.
- **Pedestrian opening (if programmed)** is performed by a short press on a remote control key or by using an accessory.

### Without the photocells

#### Obstacle detection

- **Upon opening:** the Axovia stops as soon as it comes up against an obstacle. One impulse on the remote control causes the gate to restart in the opposite direction.
- **Upon closing:** the Axovia stops and restarts automatically in the reverse direction.

### With the photocells:

- **Gate closed:** the photocell detects the presence of an obstacle => gate opening is impossible.
- **Gate opened:** the photocell detects the presence of an obstacle => gate closing is impossible.

**During the opening movement,** the photocell detects the presence of an obstacle: the gate continues to move without reacting to the state of the photocells.

**During the closing movement,** the photocell detects the presence of an obstacle => the gate stops for 1 second then begins to open.

### In the automatic closing mode

A short press on the remote control key causes the gate to open. It closes automatically at the end of the time-lag you will have previously set.

It is possible to maintain the gate open by stopping the time-lag with a short press on the remote control key.

Another short press on the remote control key will cause the gate to close.

### RO În mod secvențial

- **Deschiderea totală** poate fi pornită printr-o apăsare lungă pe butonul telecomenzii. Apăsând încă o dată butonul (scurt sau lung) poarta se închide.
- **Deschiderea pentru acces pietonal (dacă a fost programat)** poate fi pornit printr-o apăsare scurtă pe butonul telecomenzii, respectiv de la diferite accesorii.

### Fără fotocelule:

#### Detecția de obstacole

- **La deschidere:** Axovia se oprește imediat ce simte un obstacol. La o apăsare pe butonul telecomenzii poarta pornește în sens invers.
- **La închidere:** Axovia se oprește și pornește automat în sens invers.

### Cu fotocelule:

- **Poartă închisă:** fotocelula sesizează obstacolul => Deschiderea este imposibilă.
- **Poartă deschisă:** fotocelula sesizează obstacolul => Închiderea este imposibilă.

**În cursul deschiderii:** În cursul deschiderii: fotocelula sesizează obstacolul → Poarta își continuă mișcarea, fără să reacționeze la starea fotocelulei.

**În cursul închiderii:** fotocelula sesizează obstacolul => Poarta se oprește pentru 1 secundă, după care începe să redeschidă.

### În mod automatic

O apăsare scurtă pe butonul telecomenzii cauzează deschiderea porții. Închiderea se realizează automatic la expirarea perioadei de temporizare presetat.

Poarta poate fi ținută deschisă printr-o apăsare scurtă pe buton înainte de expirarea temporizării.

O altă apăsare scurtă pornește închiderea porții.

### SR Koračni režim rada

- **Naredba za potpuno otvaranje** se izdaje dugačkim pritiskom na taster daljinskog upravljača. Ukoliko se ponovo pritisne dugme (dugačko ili kratko) kapija se zatvara.
- **Naredba za pešačko otvaranje (ako je programirana)** se izdaje kratkim pritiskom na dugme daljinskog upravljača odnosno korišćenjem dodatka.

### Bez fotočelija:

#### Detektovanje prepreke

- **Tokom otvaranja:** Axovia se trenutno zaustavlja kada se detektuje prepreka. Jednim pritiskom na taster daljinskog upravljača kapija se pokreće u suprotnom smeru.
- **Tokom zatvaranja:** Axovia se trenutno zaustavlja i kreće u suprotnom smeru.

### Sa fotočelijama:

- **Kapija je zatvorena:** fotočelija detektuje prepreku => otvaranje nije moguće.
- **Kapija je otvorena:** fotočelija detektuje prepreku => zatvaranje nije moguće.

**Tokom otvaranja:** fotočelija detektuje prepreku => otvaranje kapije se nastavlja, bez reakcije na stanje fotočelije.

**Tokom zatvaranja:** fotočelija detektuje prepreku => kapija se zaustavlja na 1 sekundu, zatim će krenuti da se otvara.

### Režim automatskog zatvaranja

Kratkim pritiskom na taster daljinskog upravljača se otvara kapija. Kapija se automatski zatvara posle isteka vremena čekanja koje je sam korisnik zadao.

Kapiju je moguće ostaviti otvorenu kratkim pritiskom na taster daljinskog upravljača.

Novim kratkim pritiskom na taster daljinskog upravljača kapija se zatvara.

<p>Ⓜ 1 fotocella szett</p>	<p>Ⓜ 1 set of cells</p>	<p>Ⓜ 1 set de fotocelule</p>	<p>Ⓜ 1 komplet fotočelija</p>
<p><b>!</b> Mielőtt csatlakoztatná a fotocellákat, szerezje ki a 3 és 4 csatlakozók közti áthidalást.</p> <p>A fotocellák megfelelő működése érdekében félévente ellenőrizze a fotocellákat. Ezt úgy végezze, hogy az egyik egységet takarja el a kezével a kapu zárása közben. A kapunak meg kell állnia.</p>	<p><b>!</b> Before connecting the cells, remove the bridge located between terminals 3 and 4.</p> <p>Proper operation of the photocells must be checked every 6 months. To do this, hide a cell behind one of your hands while the gate is closing. Closure should come to a stop.</p>	<p><b>!</b> Înainte de conectarea barierelor în infraroșu îndepărtați puntea dintre poli 3 și 4.</p> <p>Pentru funcționarea corespunzătoare a barierelor în infraroșu verificați funcționarea acestora la fiecare 6 luni. Pentru aceasta ascundeți după mână una din cele două unități când poarta este în curs de închidere. Închiderea trebuie să fie oprită.</p>	<p><b>!</b> Pre nego što se priključe foto čelije odstraniti most između priključaka 3 i 4.</p> <p>Svakih šest meseci proveriti ispravnost fotočelija. Provera se sastoji od zaklanjanja rukom jedne jedinice tokom zatvaranja kapije. Kapija se mora zaustaviti.</p>

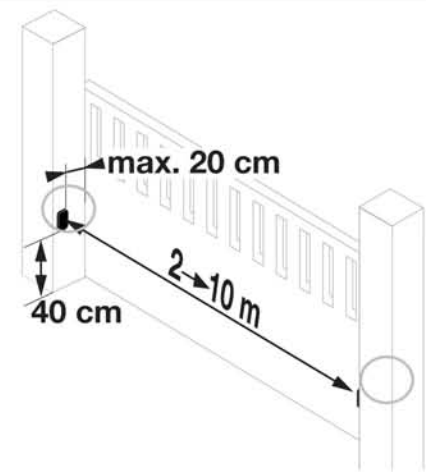
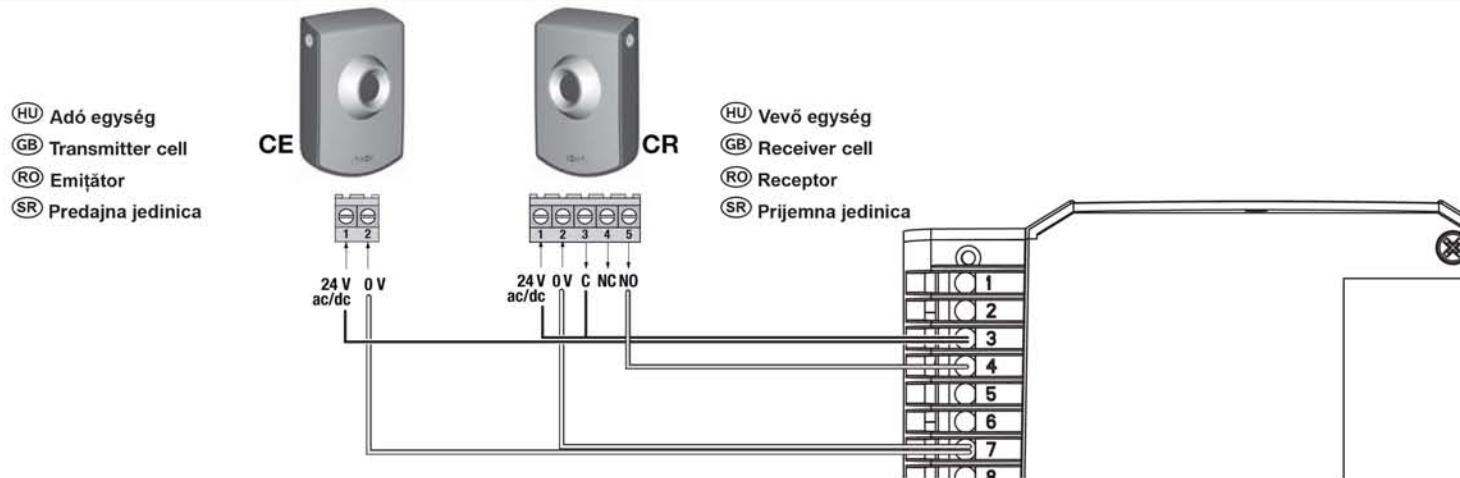

- Ⓜ Adó egység
- Ⓜ Transmitter cell
- Ⓜ Emisszor
- Ⓜ Predajna jedinica

- Ⓜ Vevő egység
- Ⓜ Receiver cell
- Ⓜ Receptor
- Ⓜ Prijemna jedinica

<p>Ⓜ 2 fotocella szett</p>	<p>Ⓜ 2 set of cells</p>	<p>Ⓜ 2 seturi de fotocelule</p>	<p>Ⓜ 2 kompleta fotočelija</p>
----------------------------	-------------------------	---------------------------------	--------------------------------

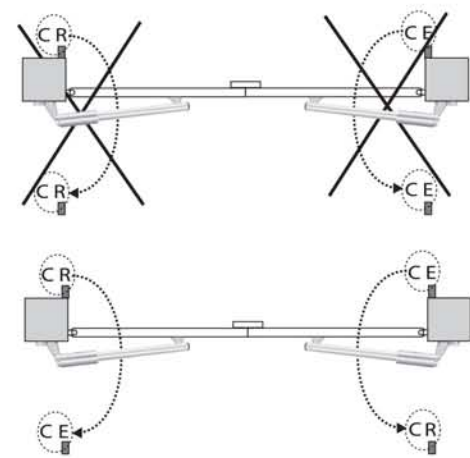
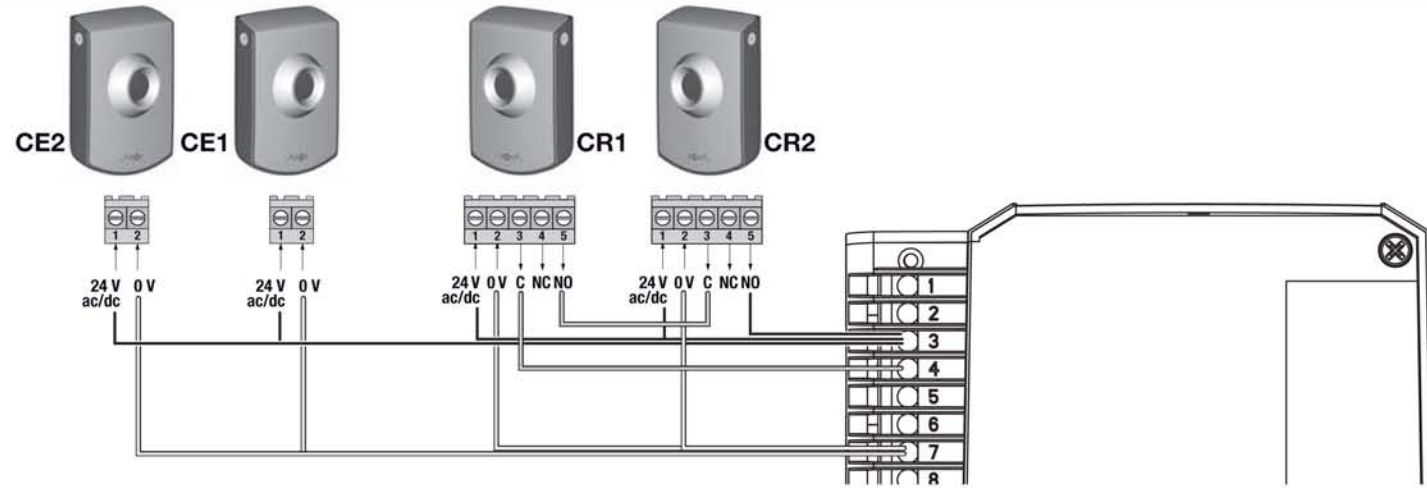

HU Számkódos kapcsoló Digicode®

GB Digicode®

RO Comutator cu cod numeric Digicode®

SR Prekidač sa numeričkim kodom Digicode®

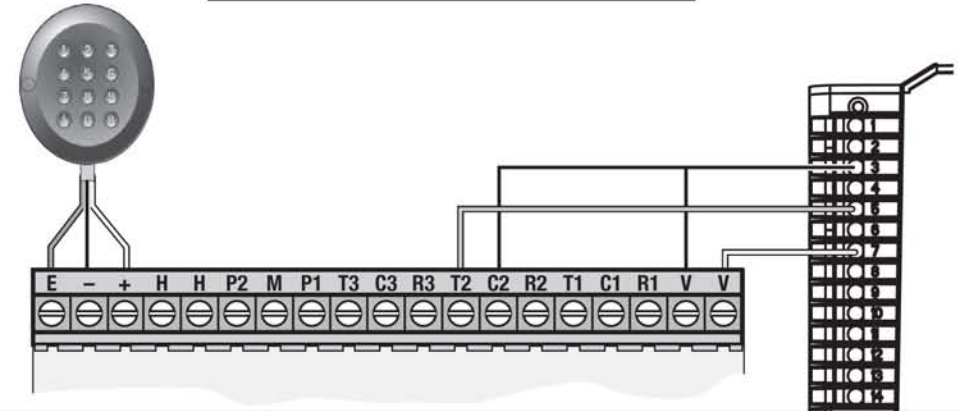
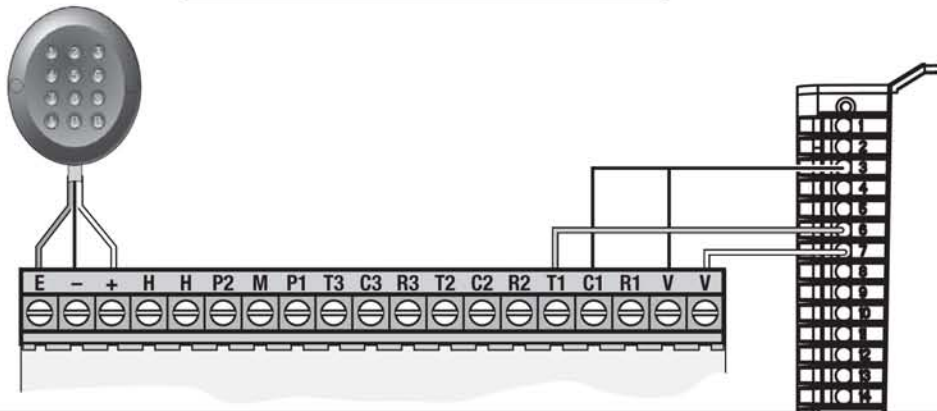
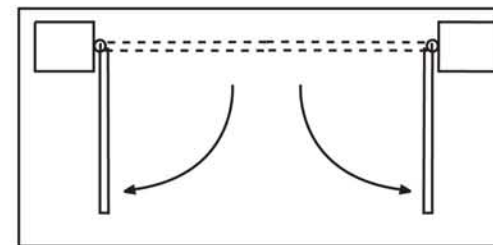
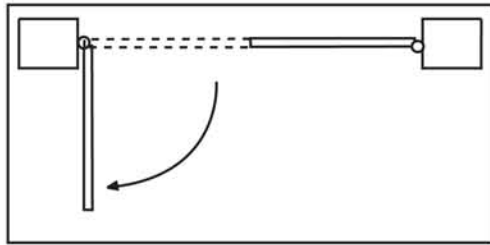

HU Kaputelefon

GB Intercom

RO Interfon

SR Interfon

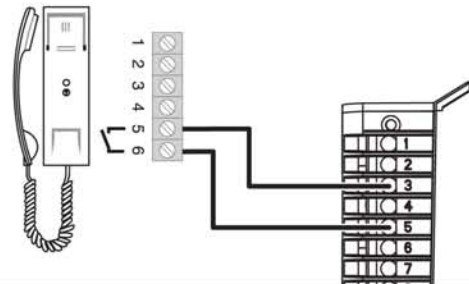
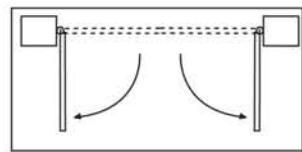

HU Kulcsos kapcsoló

GB Key switch

RO Comutator cu cheie

SR Prekidač sa ključem

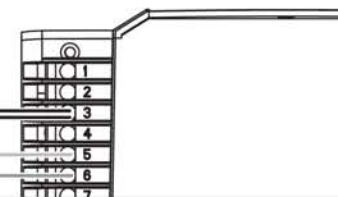
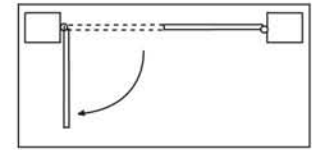
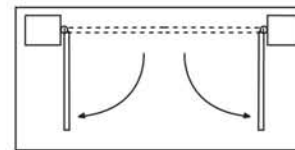



HU Akkumulátor

GB Backup battery

RO Acumulator

SR Akumulator

HU Minimális töltési idő az első használat előtt: 48 óra.

Autonómítás: 10 folyamatos ciklus vagy 24 óra, teljesen karbantartott kapu esetén.

Üzemidő: 3 év (a használt akkumulátort kérjük az erre szakosodott helyen leadni).

⚠ Amennyiben áramszünet következik be, és az akkumulátor nincs feltöltve, a kapu nem nyitható.

Áramszünet esetén, amennyiben nincs akkumulátor telepítve, a kapu kívülről nem nyitható! Belülről oldja le a motort a sasszeg eltávolításával.

GB Minimum charging time before first use: 48h.

Autonomy: 10 constant cycles or 24h on gate perfectly maintained.

Lifetime: 3 years (Return the used battery to a disposal site planned to this effect).

⚠ If a power failure occurs, and if the emergency battery is not charged, you will not be able to open your gate.

In the event of a power failure with no backup battery, the gate cannot be opened from outside. From inside, unlock the motor using the pin.

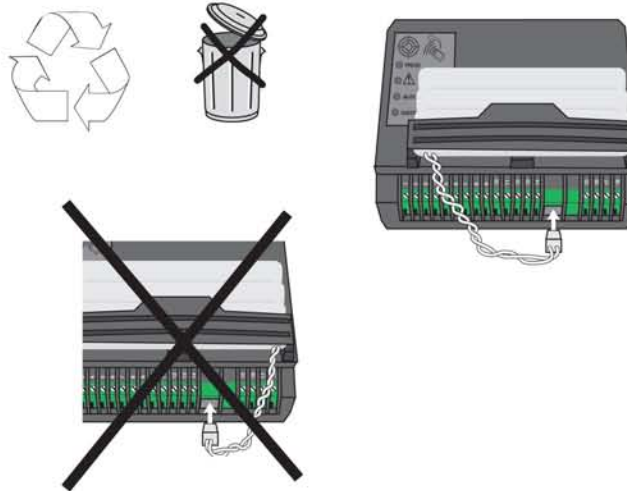

RO Timp minim de încărcare înainte de prima utilizare: 48 ore.

Autonomitate: 10 cicluri în continuu sau 24 ore, în caz de poartă în stare perfectă.

Timp de viață: 3 ani (vă rugăm ca acumulatorii uzați să le predați în locurile desemnate acestui scop)

⚠ Dacă intervine o pană de curent și acumulatorul nu este încărcat, atunci poarta nu poate fi deschisă.

În caz de pană de curent la un sistem fără acumulator poarta nu poate fi deschisă din exterior. Din interior deblocați motorul prin îndepărtarea clipului de siguranță.

SR Minimalno potrebno vreme punjenja pre prve upotrebe: 48 sati.

Autonomija rada: 10 kontinuiranih ciklusa ili 24 sata za kapiju koja je adekvatno održavana.

Vek trajanja: 3 godine (potrošen akumulator odložiti na mesto koje je specijalizovano za njihovu reciklažu).

⚠ U slučaju nestanka struje kada je akumulator prazan, kapija se ne može otvoriti.

U slučaju nestanka struje kapija se ne može otvoriti spolja ako nema instaliranog akumulatora. Sa unutrašnje strane deblokiranje motora je moguće izvršiti pomoću rascepka.

HU Tércvilágítás

GB Area lighting

RO Iluminat zonal

SR Prostorno osvetljenje

HU A tércvilágítás bekapcsol a motor indulásakor, és 2 perccel a teljes leállítás után kapcsol ki.

GB The area lighting switch on when motor starts, and switch off 2 minutes after complete stop of motor.

RO Iluminatul zonal se aprinde la pornirea motorului și se stinge după 2 minute de la oprirea totală.

SR Prostorno osvetljenje se pali prilikom uključivanja motora i gasi se nakon 2 minute od prestanka rada motora.

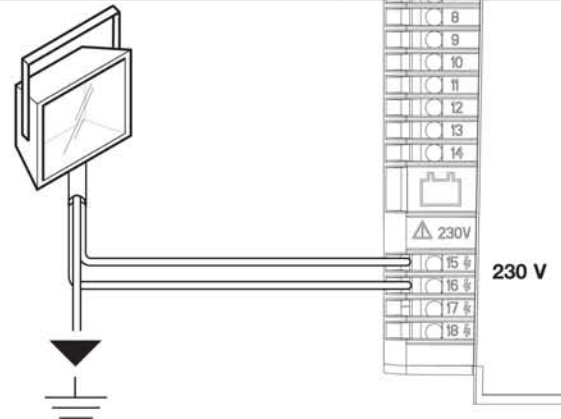

HU Narancssárga jelzőfény

GB Orange light

RO Lumină portocalie de semnalizare

SR Narandžasti svetlosni indikator

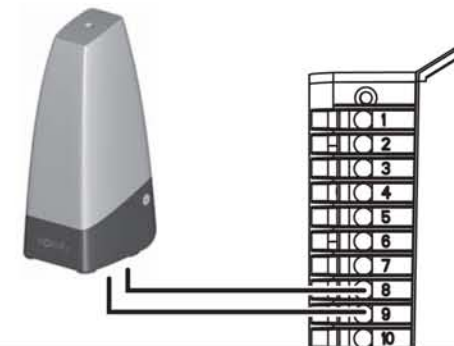

Tápfeszültség:	230 V 50/60 Hz
Motor tápfeszültség kimenetek:	24V egyenáram
Motor teljesítmény (motoronként):	120 W
Teljesítményfelvétel készenléti esetén:	4.5 W
Legnagyobb teljesítményfelvétel:	600 W
Használati gyakoriság:	20 ciklus/nap
Nyitási idő 90°-os nyitás esetén:	12 - 16 másodperc
Automatikus akadály felismerés:	az EN 12 453 szabványnak megfelelően
Működési hőmérséklettartomány:	-15°C és +55°C között
Hővédelem:	van
Védelem:	IP 55 az elektronikáknak IP 44 a motoroknak
Beépített rádióvevő:	van
Rádiófrekvencia:	433,42 MHz
Betanítható távirányítók száma:	16
Narancssárga jelzőfény kimenet:	villogó, 24V 15W
Térvilágítás kimenet:	max. 500 W
Tápkimenet a tartozékoknak:	24V egyen. / 200 mA
Akkumulátor bemenet:	van
Fotocella bemenet:	van (1 vagy 2 szett)
Potenciálmentes bemenet:	van

Mains power supply	230 V 50/60 Hz
Motor power supply outputs	24 V dc
Power per motor	40 W
Power consumed in idle	4.5 W
Power consumed max	600 W
Operation frequency per day	20 cycles/day
Opening time	20 s at 90°
Automatic obstacle detection	In compliance with EN 12 453 (Appendix A)
Operating temperature	-15°C to +55°C
Thermal protection	Yes
Protection index	IP 55 for the electronics IP 44 for the motors
Built-in radio receiver	Yes
Radio frequency	433.42 MHz
Number of transmitters which can be stored	16
Exit for orange light	Blinking, 24 V 15W
Area lighting output	500 W max
Accessories supply output	24 V DC / 200 mA
Backup battery input	Yes
Photocell input	Yes (1 or 2 sets)
Dry contact input	Yes

Tensiune de alimentare:	230 V 50/60 Hz
Ieșiri alimentare motor:	24V curent continuu
Putere per motor:	120 W
Putere consumată în repaus:	4.5 W
Putere maximă consumată:	600 W
Frecvența de utilizare:	20 cicluri/zi
Timp de deschidere la 90°:	12 - 16 secunde
Recunoașterea automată de obstacole:	conform standardului EN 12 453
Temperatura de funcționare:	între -15°C și +55°C
Protecție termică:	da
Protecție:	IP 55 pentru electronică IP 44 pentru motoare
Receptor radio înglobat:	da
Frecvența radio:	433,42 MHz
Număr telecomenzi memorizabile:	16
Ieșire pentru lumină portocalie de semnalizare:	pâlpăitor, 24V 15W
Ieșire iluminat zonal:	max. 500 W
Ieșire alimentare pentru accesorii:	24V DC / 200 mA
Intrare pentru acumulator:	da
Intrare pentru barieră în infraroșu:	da (1 sau 2 seturi)
Intrare contact sec:	da

Napon napajanja:	230 V 50/60 Hz
Izlaz za napajanje motora:	24 V jednosmerne struje
Snaga motora (pojedinačno):	120 W
Potrošena snaga u stanju pripravnosti:	4.5 W
Najveća snaga potrošnje:	600 W
Učestalost korišćenja:	20 ciklusa na dan
Vreme otvaranja za ugao otvaranja od 90°:	12 – 16 sekundi
Temperaturni opseg rada:	od -15°C do +55°C
Toplotna zaštita:	postoji
Klasa zaštite:	IP 55 za elektroniku IP 44 za motore
Ugrađen radio prijemnik:	da
Radiofrekvencija:	433.42 MHz
Broj daljinskih upravljača koje je moguće memorisati:	16
Izlaz za narandžasti svetlosni indikator:	treperajući, 24 V, 15 W
Izlaz prostornog osvetljenja:	max. 500 W
Izlaz napajanja za dodatke:	24 V DC / 200 mA
Ulaz za akumulator:	da
Ulaz za fotočeliju:	da (1 ili 2 kompleta)
Bezpotencijalni ulaz:	da

<b>Ied-ek működése</b>	
<b>ON/OFF (Be/Ki)</b>	
Nem világít:	elektronika kikapcsolva
Folyamatosan világít:	elektronika bekapcsolva
Lassan villog:	nehéz kapu
Gyorsan villog:	motor hővédelem vagy rövidzárlat a motor kimeneten
<b>AUTO</b>	
Nem világít:	léptető üzemmód
Folyamatosan világít:	léptető üzemmód + visszazárási időzítés
Lassan villog:	visszazárási időzítés betanulás
<b>Warning (Figyelmeztetés) ⚠</b>	
Nem világít:	nincs aktív bemenet
Folyamatosan világít:	fotocella, külső kapcsoló vagy rádióvezérlés bekapcsolva
<b>PROG</b>	
Nem világít:	normál működés
Folyamatosan világít:	tanuló üzemmód
Lassan villog:	közelségi érzékelő aktiválva

<b>Description of the indicators operation.</b>	
<b>ON/OFF</b>	
Off:	Electronics off
On fixed:	Electronics on
Slow blinking:	Gate heavy
Fast blinking:	Motor thermal or short-circuit on motor output.
<b>AUTO</b>	
Off:	Sequential mode
On fixed:	Sequential mode + reclosing timeout
Slow blinking:	Memorizing reclosing timeout.
<b>Warning ⚠</b>	
Off:	No input active
On fixed:	Cell or external control or radio transmission on.
<b>PROG</b>	
Off:	Nominal operation
On fixed:	Learning
Slow blinking:	Proximity sensor activated

<b>Descrierea funcțiilor ledurilor</b>	
<b>On/Off (Conectat/Deconectat)</b>	
Stins:	electronica este deconectată
Aprins continuu:	electronica este conectată
Pâlpâie încet:	poartă grea
Pâlpâie rapid:	motor încălzit sau scurtcircuit la ieșirea spre motor
<b>Auto</b>	
Stins:	mod de funcționare pas cu pas (secvențial)
Aprins continuu:	mod secvențional + temporizare de reînchidere
Pâlpâie încet:	memorizare temporizare de reînchidere
<b>Warning (Pericol) ⚠</b>	
Stins:	nu este intrare activă
Aprins continuu:	fotocelulă, comutator exterior sau comandă radio în curs
<b>Prog</b>	
Stins:	funcționare normală
Aprins continuu:	programare în curs
Pâlpâie încet:	senzor de proximitate activat

<b>Opis funkcionisanja led dioda</b>	
<b>ON/OFF (Uključen/Isključen)</b>	
Ne svetli:	elektronika je isključena
Neprekidno svetli:	elektronika je uključena
Sporo treperi:	kapija je teška
Brzo treperi:	temperaturna zaštita motora je uključena ili kratak spoj na izlazu motora
<b>AUTO</b>	
Ne svetli:	koračni režim rada
Neprekidno svetli:	koračni režim rada + vreme čekanja pre automatskog zatvaranja kapije
Sporo treperi:	podešavanje vremena čekanja pre automatskog zatvaranja kapije
<b>Warning (Pažnja) ⚠</b>	
Ne svetli:	nema aktivnog ulaza
Neprekidno svetli:	fotočelija, spoljašnji prekidač ili radiokontrola je uključena
<b>PROG</b>	
Ne svetli:	normalan režim rada
Neprekidno svetli:	režim učenja
Sporo treperi:	senzor blizine aktiviran



Probléma	Megoldás
Az ON/OFF nem világít, mikor a tápfeszültséget bekapcsoljuk.	<ul style="list-style-type: none"> <li>Ellenőrizze az áramellátást</li> <li>Ellenőrizze a tápkábel állapotát</li> <li>Ellenőrizze a biztosítékot</li> </ul>
A WARNING  folyamatosan világít.	<p>A jelzés fotocella hibára utal.</p> <ul style="list-style-type: none"> <li>Ellenőrizze a fotocellák beállítását (látják-e egymást?)</li> <li>Ellenőrizze a fotocellák kábeleinek állapotát</li> <li>Ellenőrizze a fotocellák áramellátását</li> <li>Ellenőrizze a fotocellák jelenlétét automata üzemmódban</li> <li>Ellenőrizze, hogy nincs-e egy folyamatos parancs az elektronika 5 vagy 6 bemenetein</li> </ul>
Az ON/OFF lassan villog.	<ul style="list-style-type: none"> <li>Az Axovia által igényelt erő túl nagy. Ellenőrizze, hogy a kapu jellemzői illeszkednek-e a 3-as oldalon megadott beépíthetőségi paraméterekhez.</li> </ul>
Az ON/OFF gyorsan villog	<ul style="list-style-type: none"> <li>Rövidzárlat érzékelés a motor kimeneten. Kábelezze újra a motorokat, hogy megszüntesse a rövidzárlatot.</li> <li>Az elektronika túlmelegedett. Várjon 5 percig egy újabb parancs kiadása előtt.</li> </ul>
Az M1 és M2 motorok nem indulnak el, vagy rossz irányba működhetnek.	<ul style="list-style-type: none"> <li>Ellenőrizze a motorok bekötését az elektronikára</li> <li>Ellenőrizze a motorkábelek toldásainak bekötési helyességét</li> <li>Ellenőrizze a kábelcsatlakozókat (tartsa be a kábelszíneket)</li> </ul>
A távirányítók hatótávolsága kicsi.	<ul style="list-style-type: none"> <li>Ellenőrizze, hogy az eredeti antenna helyzete megfelel-e a 11-es oldalon leírtaknak</li> <li>Ellenőrizze az antenna kábelét</li> <li>Ellenőrizze a távirányító elemeit</li> <li>Árnyékoló környezet (villamos távvezeték, fémes falszerkezet, stb.). Szereljen fel külső antennát.</li> <li>Légkondicionált és fémbevonatos szélvédőjű autók esetén: tartsa a távirányítót a szélvédő fekete sávjához, vagy a parancsokat a normál oldalsó ablakon, esetleg lehúzott oldalablakon keresztül adja ki</li> </ul>
A zárási folyamat végén a kapu önmagától újra teljesen kinyílik.	<ul style="list-style-type: none"> <li>Tolja el egy keveset a kapuvasalatot az oszloppal ellentétes irányba.</li> </ul>
A nyitási folyamat végén a kapu önmagától újra teljesen bezárul.	<ul style="list-style-type: none"> <li>Ellenőrizze a motorhengerek kábeleit.</li> </ul>

Problem	Cause
ON/OFF does not go on when power is supplied.	<ul style="list-style-type: none"> <li>Check mains supply is present.</li> <li>Check the power supply cable is correct.</li> <li>Check the fuse.</li> </ul>
Warning  stays on continuously.	<p>This signal indicates a photocell fault.</p> <ul style="list-style-type: none"> <li>Check the alignment of the photocells.</li> <li>Check the photocell cables are correct.</li> <li>Check the power supply to the photocells.</li> <li>Check the presence of the photocells in automatic mode.</li> <li>Check whether there is a permanent command on inputs 5 or 6 on the electronics.</li> </ul>
ON/OFF flashes slowly	<ul style="list-style-type: none"> <li>The force required by the Axovia is too great. Check if the gate fits the application guidelines given on page 3.</li> </ul>
ON/OFF flashes quickly	<ul style="list-style-type: none"> <li>Detection of a short-circuit on motor output. Rewire the motors to eliminate the short-circuit.</li> <li>Electronics overheating, wait for 5 min before generating a new command.</li> </ul>
The M1 and M2 motors do not start or go in the wrong direction.	<ul style="list-style-type: none"> <li>Check the connections to the electronic box.</li> <li>Check the extension between the two motors.</li> <li>Check the cable connector (respect for wire colours).</li> </ul>
The range of the transmitters is reduced.	<ul style="list-style-type: none"> <li>Check that the original antenna position complies with the instructions in p.11.</li> <li>Check the antenna wire.</li> <li>Check the transmitter batteries.</li> <li>Disturbed environment (electric pylon, iron walls, etc.), provide an external antenna.</li> <li>For vehicles fitted with A/C and a metallized windshield: target the remote control on the windshield's black banner or through one of the normal side windows or with the window open.</li> </ul>
At the end of its closing, the gate opens again all by itself.	<ul style="list-style-type: none"> <li>Offset slightly the leaf attachment lug in the direction opposite the hinge.</li> </ul>
At the end of opening, the gate closes all by itself.	<ul style="list-style-type: none"> <li>Check cylinder wiring</li> </ul>

Probleme	Soluții
ON/OFF nu se aprinde când conectăm alimentarea.	<ul style="list-style-type: none"> <li>Verificați sursa de alimentare.</li> <li>Verificați starea cablului de alimentare.</li> <li>Verificați siguranța.</li> </ul>
WARNING  stă aprins continuu	<p>Semnălalul indică o problemă la setul de fotocelule.</p> <ul style="list-style-type: none"> <li>Verificați orientarea și alinierea fotocelulelor (dacă se văd reciproc?)</li> <li>Verificați starea cablurilor de la fotocelule</li> <li>Verificați alimentarea fotocelulelor</li> <li>Verificați prezența fotocelulelor în modul automat</li> <li>Verificați dacă nu cumva este o comandă continuă pe intrările 5 sau 6 a electronicii</li> </ul>
ON/OFF pâlpâie încet	<ul style="list-style-type: none"> <li>Forța cerută de Axovia este prea mare. Verificați dacă parametrii porții corespund sau nu parametrilor de instalare (utilizabilitate) de la pagina 3.</li> </ul>
ON/OFF pâlpâie rapid	<ul style="list-style-type: none"> <li>Detectarea unui scurtcircuit la ieșirea spre motoare. Recablați motoarele ca să eliminați scurtcircuitul.</li> <li>Electronica s-a supraîncălzit. Așteptați 5 minute înainte de emiterea unei noi comenzi.</li> </ul>
Motoarele M1 și M2 nu pornesc, sau funcționează în sens greșit	<ul style="list-style-type: none"> <li>Verificați conectarea motoarelor la electronică</li> <li>Verificați corectitudinea de conectare a prelungirii cablurilor de la motor</li> <li>Verificați conectoria cablurilor (respectați culorile cablurilor)</li> </ul>
Raza de acțiune a telecomenzilor este redusă	<ul style="list-style-type: none"> <li>Verificați dacă orientarea antenei originale corespunde celor descrise pe pagina 11</li> <li>Verificați cablul antenei</li> <li>Verificați bateriile telecomenzii</li> <li>Mediu perturbant (cablu de tensiune înaltă, structură metalică, pereți metalici, etc.). Montați antenă exterioră</li> <li>În cazul autovehiculelor cu aer condiționat și parbriz cu acoperire metalică reflectorizantă: apropiați telecomanda de zona înnegrită a parbrizului, sau emiteți comanda prin geamurile laterale, eventual cu geamul coborât</li> </ul>
La finalul procesului de închidere poarta se redeschide de la sine	<ul style="list-style-type: none"> <li>Împingeți puțin suportul de pe aripă în sens opus pilierului.</li> </ul>
La finalul procesului de deschidere poarta se reînchide de la sine	<ul style="list-style-type: none"> <li>Verificați conectarea cablurilor motor.</li> </ul>

Problemi	Rešenja
ON/OFF ne svetli posle uključenja napona napajanja.	<ul style="list-style-type: none"> <li>Proveriti napon napajanja.</li> <li>Proveriti stanje kabla za napajanje.</li> <li>Proveriti osigurač.</li> </ul>
WARNING  neprekidno svetli	<p>Ukazuje na problem kod fotočelija.</p> <ul style="list-style-type: none"> <li>Proveriti podešavanje kod fotočelija (da li se vide međusobno).</li> <li>Proveriti stanje kablova kod fotočelija.</li> <li>Proveriti napon napajanja kod fotočelija.</li> <li>Proveriti prisutnost fotočelija u automatskom režimu rada.</li> <li>Proveriti da li ima aktivne komande na ulazima 5 i 6 elektrone.</li> </ul>
ON/OFF sporo treperi	<ul style="list-style-type: none"> <li>Snaga koju zahteva Axovia je prevelika. Proveriti da li kapija ispunjava parametre koji su prikazani na strani 3.</li> </ul>
ON/OFF brzo treperi	<ul style="list-style-type: none"> <li>Kratka spoj detektovan na izlazu za motor. Ponovo izvršiti električno povezivanje motora da bi se otklonio kratak spoj.</li> <li>Elektronika se pregrijala. Sačekati 5 minuta pre izdavanja nove naredbe.</li> </ul>
Motori M1 i M2 se ne uključuju ili je smer obrtaja pogrešan.	<ul style="list-style-type: none"> <li>Proveriti veze između motora i elektrone.</li> <li>Proveriti ispravnost povezivanja kod proizvođača kabla između dva motora.</li> <li>Proveriti konektore kablova (paziti na boje kablova).</li> </ul>
Domet daljinskih upravljača je mali	<ul style="list-style-type: none"> <li>Proveriti da li položaj originalne antene odgovara opisu sa strane 11.</li> <li>Proveriti kabel od antene.</li> <li>Proveriti akumulatore daljinskog upravljača.</li> <li>Ometajuća okolina (električni vodovi, metalni zid itd.). Spoljašnja antena je neophodna.</li> <li>Za kola čiji su vetrobrani metalizirani: daljinski upravljač uperiti preko crne pruge na vetrobranu i tako izdati naredbe ili preko normalnih prozora sa strane ili eventualno kroz spušten prozor.</li> </ul>
Na kraju procesa zatvaranja, kapija se ponovo sama od sebe potpuno otvara	<ul style="list-style-type: none"> <li>Pomeriti za malo okov za kapiju u suprotnom smeru od stuba kapije.</li> </ul>
Na kraju procesa otvaranja, kapija se ponovo sama od sebe potpuno zatvara	<ul style="list-style-type: none"> <li>Proveriti kablove od stubline motora.</li> </ul>



**(HU)** Kínálatának folyamatos fejlesztése érdekében a SOMFY fenntartja magának a jogot, hogy termékeinek műszaki tartalmát bármikor megváltoztassa. A jelen dokumentum nem kötelező érvényű. A jelen dokumentumban megnevezett termékek és hivatkozások minden előzetes értesítés nélkül módosíthatók. Kérjük, konzultáljon a SOMFY céggel, mielőtt a © SOMFY referenciákat használná.

**(GB)** In its concern to constantly improve its offer, SOMFY reserves the right to modify the characteristics and components of this product at any time it should be deemed useful.

© SOMFY. SOMFY SAS, capital 20.000.000 Euros, RCS Bonneville 303.970.230

**(RO)** În vederea dezvoltării continue a ofertei, SOMFY își rezervă dreptul pentru modificarea conținutului tehnic a produselor sale. Document neobligativ. Produsele și referințele din acest document pot fi schimbate fără avertizare prealabilă. Înainte de utilizarea referințelor © SOMFY consultați-vă cu firma SOMFY.

**(SR)** U cilju konstantnog poboljšanja svog asortimana SOMFY zadržava pravo da menja karakteristike i delove svojih proizvoda. Ovaj dokument nije obaveznog karaktera. Navedeni proizvodi i reference su podložni promenama bez prethodnog obaveštenja. Molimo Vas da pre pozivanja na ovakve reference kontaktirate SOMFY.